

CoroMill® Dura

Universeller Vollhartmetall-Schaftfräser



Effizientes und universelles Schaftfräsen

CoroMill® Dura ist eine neue Serie leistungsstarker und vielseitiger Vollhartmetall-Schaftfräser. Das Konzept bietet echte Flexibilität bei Schrupp- und Schlichtbearbeitungen in verschiedenen Werkstoffen.

Der Schlüssel zum Erfolg liegt in der einzigartigen WhisperKut™-Technologie, die ungünstige Schwingungen effektiv reduziert und einen gleichmäßigen und stabilen Fräsprozess einfacher macht als je zuvor.



Werkzeugmerkmale

- 2 - 7 Schneiden
- 1 - 4xD Schneidenlänge
- Mit und ohne Spanteiler
- Robuste und leicht schneidende Geometrien, die für viele Anwendungen geeignet sind
- Einfache Auswahl, einfache Nutzung.
- Kann bis zu dreimal gemäß Original-Spezifikationen nachgeschliffen werden

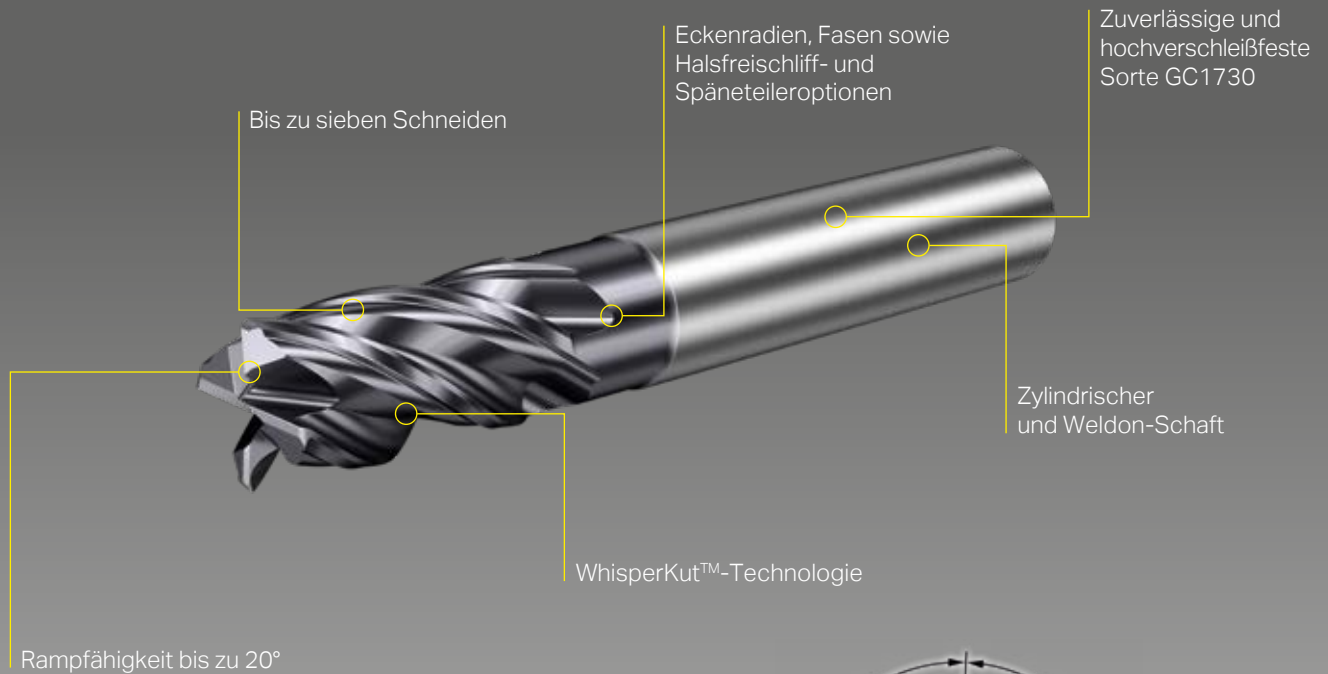

WhisperKut™-Technologie

- Fortschrittliches Konzept, bei dem jede Spannute in einem anderen Helixwinkel angeordnet ist
- Zudem sind auch alle Schneidkanten differentialgeteilt, sodass jede Spannute ungleich von der anderen angeordnet ist, was die konstanten Schwingungen reduziert, die typischerweise bei herkömmlichen Schaftfräsern entstehen.
- Das Design ermöglicht eine sehr gute Stabilität und eine effektive Beseitigung und Vermeidung von Vibrationen
- Das Ergebnis: leise, sichere und effiziente Bearbeitung

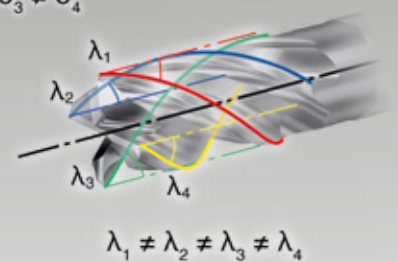

Anwendungen

- Schruppen bis Schlichten mit verschiedensten Anwendungsmöglichkeiten
- Ein universelles Werkzeugkonzept für alle Anwendungen und Materialien
- Geeignet für den allgemeinen Maschinenbau in allen Industriesegmente

Werkzeugwahl: CoroMill® Dura

**Erste Wahl:
1K334**

1K334 (z = 4, APMX=2×D)
1K324 (z = 4, APMX=1.5×DC)

P M K N S

ISO-Anwendungsbereiche

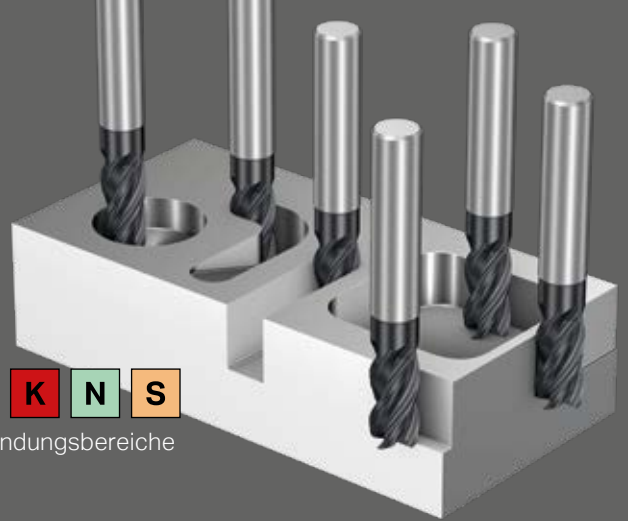

Benötigen Sie etwas Spezielleres?



Passfedernut oder
für angetriebene Einheiten
1K212 (z = 2, APMX = 1×DC)
1K232 (z = 2, APMX = 2×DC)
1K313 (z = 3, APMX = 1×DC)
1K333 (z = 3, APMX = 2×DC)



Dynamic Milling/
Mittlere Eingriffsbreiten
1K325 (z = 5, APMX = 1.5×DC)
1K335 (z = 5, APMX = 2×DC)



Dynamic Milling/
Kleine Eingriffsbreiten
1K354 (z = 4, APMX = 3×DC)
1K365 (z = 5, APMX = 3.5×DC)

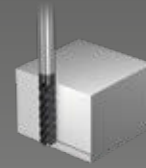

Schlichten/Vorschlichten
1K337 (z = 7, APMX = 2×DC)
1K357 (z = 7, APMX = 3×DC)
1K377 (z = 7, APMX = 4×DC)

Maximale Eingriffsbreiten

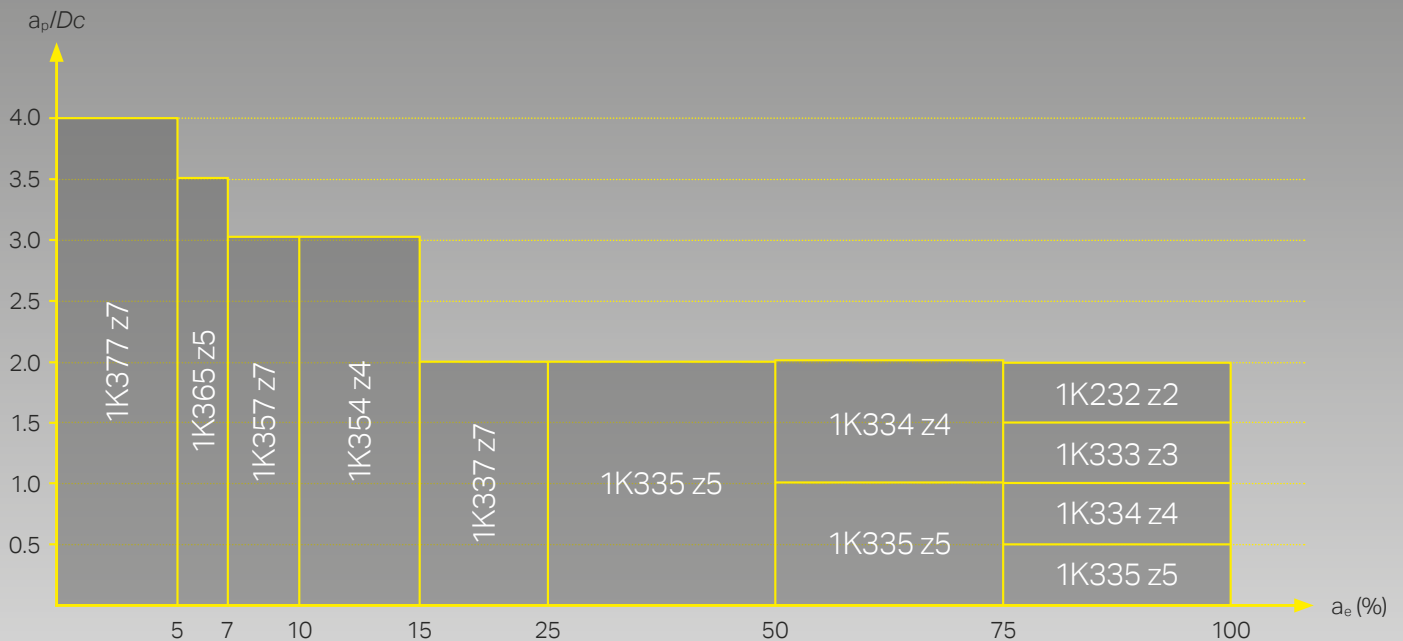

CoroMill® Dura Werkzeugauswahl

- Online-Werkzeugauswahl auf Basis des CoroPlus® Tool Guide
- Wählen Sie das richtige Werkzeug und die richtigen Parameter für Ihre Anwendung
- Einfache Auswahl und korrekter Einsatz
- Unterstützt die folgenden Anwendungsbereiche von CoroMill® Dura: Nutenfräsen, Schulterfräsen, Taschenfräsen, Helix-Interpolation



Empfehlungen für die Schnittgeschwindigkeit

Multimaterial - CoroMill® Dura 1-2 x D

f_z -Erhöhung +20 % für Schaftfräser mit kürzerer Länge 1,5 x D

f_z -Vorschubreduzierung -50 % für 1K337-Schaftfräser (-50 %)

f_z -Erhöhung +30 % für Z3 und Z2 Schaftfräser $a_{p,max} = 1 \times D$

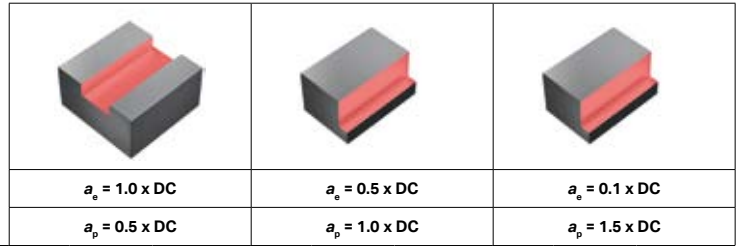

ISO	MC No.	CMC	Material	HB	$a_e = 1.0 \times DC$			$a_e = 0.5 \times DC$			$a_e = 0.1 \times DC$		
					f_z	v_c m/min	v_c feet/min	f_z	v_c m/min	v_c feet/min	f_z	v_c m/min	v_c feet/min
P	P1.2.Z.AN	01.2	Unlegierter Stahl	190	F01	145	475	F04	175	574	F06	290	951
	P2.2.Z.AN	02.2	Niedriglegierter Stahl	240	F01	110	361	F04	135	443	F06	230	754
	P3.0.Z.HT	03.21	Hochlegierter Stahl	380	F02	80	262	F05	100	328	F06	200	656
M	P5.0.Z.AN	05.11	Ferritisch/martensitischer rostfreier Stahl	200	F02	80	262	F05	90	295	F04	150	492
	M1.0.Z.AQ	05.21	Austenitischer rostfreier Stahl	200	F01	70	230	F04	80	262	F06	120	393
	M3.2.Z.AQ	05.51	Rostfreie (austenitische/ferritische) Duplex-Stähle	260	F02	60	197	F05	70	230	F04	90	295
K	K1.1.C.NS	07.2	Temperguss	200	F01	150	492	F04	180	590	F06	250	820
	K2.1.C.UT	08.2	Grauguss	180	F01	150	492	F04	180	590	F06	250	820
	K3.2.C.UT	09.2	Kugelgraphitguß	215	F01	160	525	F04	190	623	F06	270	885
N	N1.2.Z.AG	30.12	Aluminiumlegierungen	100	F03	680	2230	F03	835	2738	F09	950	3115
	N1.3.C.UT	30.21	Aluminiumlegierungen	75	F03	230	754	F03	305	1000	F09	410	1344
	N1.4.C.NS	30.42	Aluminiumlegierungen	130	F03	100	328	F03	130	426	F09	195	639
	N3.2.C.UT	33.2	Kupfer und Kupferlegierungen	90	F03	130	426	F03	170	557	F09	245	803
S	S2.0.Z.AG	20.22	Eisenbasierte Superlegierungen	350	F02	25	82	F05	30	98	F07	40	131
	S4.2.Z.AN	23.22	Nickelbasierte Superlegierungen	320	F02	40	131	F05	50	164	F07	70	230

Vorschubempfehlungen

mm/ Zahn

Zoll/ Zahn

DC	1.000	2.000	3.000	4.000	6.000	6.350	8.000	9.525	10.000	12.000	12.700	14.000	15.875	16.000	19.050	20.000	25.000	25.400
f_z	.039	.079	.570	.157	.236	.250	.315	.375	.394	.472	.500	.551	.625	.630	.750	.787	.984	1.000
F01	.008	.012	.016	.021	.029	.030	.037	.044	.046	.054	.057	.062	.070	.071	.083	.087	.108	.110
	.0003	.0005	.0006	.0008	.0011	.0012	.0015	.0017	.0018	.0021	.0022	.0025	.0028	.0028	.0033	.0034	.0043	.0043
F02	.008	.011	.015	.018	.025	.026	.032	.037	.038	.045	.047	.052	.058	.058	.069	.072	.089	.090
	.0003	.0004	.0006	.0007	.0010	.0010	.0012	.0014	.0015	.0018	.0019	.0020	.0023	.0023	.0027	.0028	.0035	.0035
F03	.020	.027	.033	.040	.053	.055	.066	.076	.079	.092	.097	.105	.118	.118	.138	.145	.177	.180
	.0008	.0010	.0013	.0016	.0021	.0022	.0026	.0030	.0031	.0036	.0038	.0041	.0046	.0047	.0054	.0057	.0070	.0071
F04	.020	.025	.029	.034	.044	.045	.053	.060	.062	.072	.075	.081	.090	.091	.105	.110	.133	.135
	.0008	.0010	.0012	.0013	.0017	.0018	.0021	.0024	.0025	.0028	.0030	.0032	.0035	.0036	.0041	.0043	.0052	.0053
F05	.020	.023	.027	.030	.037	.039	.044	.050	.051	.058	.061	.065	.072	.072	.083	.086	.104	.105
	.0008	.0009	.0011	.0012	.0015	.0015	.0017	.0020	.0020	.0023	.0024	.0026	.0028	.0028	.0033	.0034	.0041	.0041
F06	.022	.028	.035	.041	.054	.057	.067	.077	.080	.093	.098	.106	.118	.119	.139	.145	.177	.180
	.0009	.0011	.0014	.0016	.0021	.0022	.0027	.0030	.0032	.0037	.0038	.0042	.0047	.0047	.0055	.0057	.0070	.0071
F07	.020	.025	.031	.036	.047	.049	.057	.065	.068	.079	.082	.089	.099	.100	.116	.121	.148	.150
	.0008	.0010	.0012	.0014	.0018	.0019	.0023	.0026	.0027	.0031	.0032	.0035	.0039	.0039	.0046	.0048	.0058	.0059
F08	.030	.038	.046	.053	.069	.072	.085	.096	.100	.116	.121	.131	.146	.147	.171	.178	.217	.220
	.0012	.0015	.0018	.0021	.0027	.0028	.0033	.0038	.0039	.0046	.0048	.0052	.0057	.0058	.0067	.0070	.0085	.0087

Für optimierte Schnittdaten siehe CoroPlus® ToolGuide und CoroMill® Dura Tool selector.

Tool Guide:



<https://www.sandvik.coromant.com/de-de/products/coroplus-toolguide/pages/default.aspx>



Tool Selector:



https://www.sandvik.coromant.com/de-de/products/toolguide/tool-recommendation?FocusAssortment=TG_DURA

Empfehlungen für die Schnittgeschwindigkeit

Multimaterial - CoroMill® Dura 3-4 x D

																
		$a_p = 3.0 \times DC$				$a_p = 3.0 \times DC$				$a_p = 3.5 \times DC$						
ISO	MC No.	CMC	Material	HB	a_e	f_z	V_c m/min	V_c feet/min	a_e	f_z	V_c m/min	V_c feet/min	a_e	f_z	V_c m/min	V_c feet/min
P	P1.2.Z.AN	01.2	Unlegierter Stahl	190	0.15xDC	F01	250	820	0.10xDC	F01	275	902	0.07xDC	F04	303	992
	P2.2.Z.AN	02.2	Niedriglegierter Stahl	240	0.15xDC	F01	240	787	0.10xDC	F02	264	866	0.07xDC	F04	290	952
	P3.0.Z.HT	03.21	Hochlegierter Stahl	320	0.15xDC	F02	140	459	0.10xDC	F02	154	505	0.07xDC	F05	169	555
M	P5.0.Z.AN	05.11	Ferritisch/martensitischer rostfreier Stahl	200	0.15xDC	F02	120	393	0.10xDC	F02	132	433	0.07xDC	F05	145	476
	M1.0.Z.AQ	05.21	Austenitischer rostfreier Stahl	200	0.15xDC	F02	150	492	0.10xDC	F02	165	541	0.07xDC	F05	182	595
	M3.2.Z.AQ	05.51	Rostfreie (austenitische/ferritische) Duplex-Stähle	260	0.15xDC	F02	130	426	0.10xDC	F02	143	469	0.07xDC	F05	157	516
K	K1.1.C.NS	07.2	Temperguss	200	0.15xDC	F01	235	770	0.10xDC	F01	259	848	0.07xDC	F04	284	932
	K2.1.C.UT	08.2	Grauguss	180	0.15xDC	F01	240	787	0.10xDC	F01	264	866	0.07xDC	F04	290	952
	K3.2.C.UT	09.2	Kugelgraphitguß	215	0.15xDC	F01	245	803	0.10xDC	F01	270	884	0.07xDC	F04	296	972
N	N1.2.Z.AG	30.12	Aluminiumlegierungen	100	0.15xDC	F04	950	3115	0.10xDC	F04	1140	3738	0.07xDC	F06	1140	3738
	N1.3.C.UT	30.21	Aluminiumlegierungen	75	0.15xDC	F04	410	1344	0.10xDC	F04	492	1613	0.07xDC	F06	492	1613
	N1.4.C.NS	30.42	Aluminiumlegierungen	130	0.15xDC	F04	195	639	0.10xDC	F04	234	767	0.07xDC	F06	234	767
	N3.2.C.UT	33.2	Kupfer und Kupferlegierungen	90	0.15xDC	F04	245	803	0.10xDC	F04	294	964	0.07xDC	F06	294	964
S	S2.0.Z.AG	20.22	Nickel basierte Superlegierungen	350	0.05xDC	F03	55	180	0.05xDC	F03	55	180	0.05xDC	F03	55	180
	S4.2.Z.AN	23.22	Titanium basierte Legierung	320	0.05xDC	F03	120	393	0.05xDC	F03	120	393	0.05xDC	F03	120	393

						Schichten						
		$a_p = 4.0 \times DC$				$a_p = 2.0 - 4.0 \times DC$						
ISO	MC No.	CMC	Material	HB	a_p	f_z	V_c m/min	V_c feet/min	a_p	f_z	V_c m/min	V_c feet/min
P	P1.2.Z.AN	01.2	Unlegierter Stahl	190	0.05xDC	F07	333	1091	0.10(0.05-0.2)	0.03	366	1200
	P2.2.Z.AN	02.2	Niedriglegierter Stahl	240	0.05xDC	F07	319	1048	0.10(0.05-0.2)	0.03	351	1152
	P3.0.Z.HT	03.21	Hochlegierter Stahl	320	0.05xDC	F02	186	611	0.10(0.05-0.2)	0.03	205	672
M	P5.0.Z.AN	05.11	Ferritisch/martensitischer rostfreier Stahl	200	0.05xDC	F08	160	524	0.10(0.05-0.2)	0.03	176	576
	M1.0.Z.AQ	05.21	Austenitischer rostfreier Stahl	200	0.05xDC	F08	200	655	0.10(0.05-0.2)	0.03	220	720
	M3.2.Z.AQ	05.51	Rostfreie (austenitische/ferritische) Duplex-Stähle	260	0.05xDC	F08	173	567	0.10(0.05-0.2)	0.03	190	624
K	K1.1.C.NS	07.2	Temperguss	200	0.05xDC	F07	313	1026	0.10(0.05-0.2)	0.03	344	1128
	K2.1.C.UT	08.2	Grauguss	180	0.05xDC	F07	319	1048	0.10(0.05-0.2)	0.03	351	1152
	K3.2.C.UT	09.2	Kugelgraphitguß	215	0.05xDC	F07	326	1069	0.10(0.05-0.2)	0.03	359	1176
N	N1.2.Z.AG	30.12	Aluminiumlegierungen	100	0.05xDC	F03	1140	3738	0.10(0.05-0.2)	0.03	1140	3738
	N1.3.C.UT	30.21	Aluminiumlegierungen	75	0.05xDC	F03	492	1613	0.10(0.05-0.2)	0.03	492	1613
	N1.4.C.NS	30.42	Aluminiumlegierungen	130	0.05xDC	F03	234	767	0.10(0.05-0.2)	0.03	234	767
	N3.2.C.UT	33.2	Kupfer und Kupferlegierungen	90	0.05xDC	F03	294	964	0.10(0.05-0.2)	0.03	294	964
S	S2.0.Z.AG	20.22	Nickel basierte Superlegierungen	350	0.05xDC	F08	55	180	0.10(0.05-0.2)	0.03	50	164
	S4.2.Z.AN	23.22	Titanium basierte Legierung	320	0.05xDC	F08	120	393	0.10(0.05-0.2)	0.03	105	344

DC	2.000	3.000	4.000	6.000	6.350	8.000	9.525	10.000	12.000	12.700	14.000	15.875	16.000	19.050	20.000	25.000	25.400
f_z	0.079	0.118	0.157	0.236	0.250	0.315	0.375	0.394	0.472	0.500	0.551	0.625	0.630	0.750	0.787	0.984	1.000
F01	0.010	0.015	0.020	0.030	0.032	0.040	0.048	0.050	0.060	0.064	0.070	0.079	0.080	0.095	0.100	0.125	0.127
	.0004	.0006	.0008	.0012	.0013	.0016	.0019	.0020	.0024	.0025	.0028	.0031	.0031	.0038	.0039	.0049	.0050
F02	0.008	0.012	0.015	0.023	0.024	0.031	0.036	0.038	0.046	0.049	0.054	0.061	0.061	0.073	0.076	0.095	0.097
	.0003	.0005	.0006	.0009	.0010	.0012	.0014	.0015	.0018	.0019	.0021	.0024	.0024	.0029	.0030	.0038	.0038
F03	0.010	0.014	0.019	0.028	0.030	0.037	0.044	0.046	0.055	0.058	0.064	0.073	0.073	0.087	0.092	0.114	0.116
	.0004	.0006	.0007	.0011	.0012	.0015	.0017	.0018	.0022	.0023	.0025	.0029	.0029	.0034	.0036	.0045	.0046
F04	0.013	0.020	0.027	0.040	0.042	0.053	0.063	0.067	0.080	0.085	0.093	0.106	0.106	0.127	0.133	0.166	0.169
	.0005	.0008	.0011	.0016	.0017	.0021	.0025	.0026	.0031	.0033	.0037	.0042	.0042	.0050	.0052	.0065	.0067
F05	0.011	0.017	0.023	0.035	0.037	0.047	0.056	0.059	0.071	0.075	0.082	0.094	0.094	0.112	0.118	0.148	0.150
	.0004	.0007	.0009	.0014	.0015	.0018	.0022	.0023	.0028	.0029	.0032	.0037	.0037	.0044	.0046	.0058	.0059
F06	0.021	0.028	0.036	0.050	0.053	0.064	0.075	0.079	0.093	0.098	0.108	0.121	0.122	0.144	0.151	0.187	0.190
	.0008	.0011	.0014	.0020	.0021	.0025	.0030	.0031	.0037	.0039	.0042	.0048	.0048	.0057	.0059	.0074	.0075
F07	0.014	0.016	0.018	0.021	0.022	0.024	0.027	0.028	0.031	0.032	0.034	0.037	0.037	0.043	0.044	0.052	0.053
	.0006	.0006	.0007	.0008	.0008	.0010	.0011	.0011	.0012	.0013	.0013	.0015	.0015	.0017	.0017	.0021	.0021
F08	0.003	0.005	0.007	0.010	0.011	0.013	0.016	0.017	0.020	0.021	0.023	0.026	0.026	0.032	0.033	0.041	0.042
	.0001	.0002	.0003	.0004	.0004	.0005	.0006	.0007	.0008	.0008	.0009	.0010	.0010	.0012	.0013	.0016	.0017

Für optimierte Schnittdaten siehe CoroPlus® ToolGuide und CoroMill® Dura Tool selector.

CoroMill® Dura Vollhartmetall-Schaftfräser für Multimaterial

2 Schneiden - zum Fräsen von Passfedernuten P9

1K212 - 1xD

FHA 28°
 BSG COROMANT
 TCDC e8
 TCDCON h6
 ZEFP 2

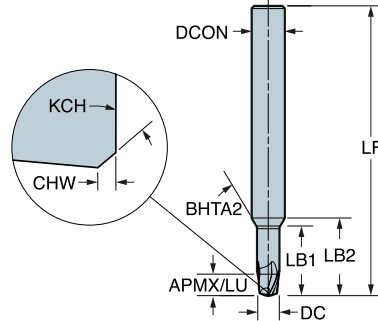

Metrische Ausführung									P	M	K	N	S	Abmessungen: mm					Preis WG 732 Euro/Stk.
DC	CZC _{MS}	APMX	CHW	KCH	LU	ZEFP	FHA	Bestellnummer	1730	1730	1730	1730	1730	DCON _{MS}	LF	LB ₁	LB ₂	BHTA ₂	
2.0	6	2.0			2.0	2	28°	1K212-0200-XA	★	★	★	★	★	6.0	50.0	8.5	12.0	30°	38,70
3.0	6	3.0	0.08	45°	3.0	2	28°	1K212-0300-XA	★	★	★	★	★	6.0	50.0	10.0	12.6	30°	38,70
3.8	6	3.8	0.08	45°	3.8	2	28°	1K212-0380-XA	★	★	★	★	★	6.0	54.0	12.7	14.6	30°	38,70
4.0	6	4.0	0.13	45°	4.0	2	28°	1K212-0400-XA	★	★	★	★	★	6.0	54.0	12.5	14.2	30°	38,70
4.8	6	4.8	0.13	45°	4.8	2	28°	1K212-0480-XA	★	★	★	★	★	6.0	54.0	15.0	16.0	30°	47,35
5.0	6	5.0	0.13	45°	5.0	2	28°	1K212-0500-XA	★	★	★	★	★	6.0	54.0	14.0	14.9	30°	47,35
5.8	6	5.8	0.13	45°	5.8	2	28°	1K212-0580-XA	★	★	★	★	★	6.0	57.0	16.3	16.5	30°	47,35

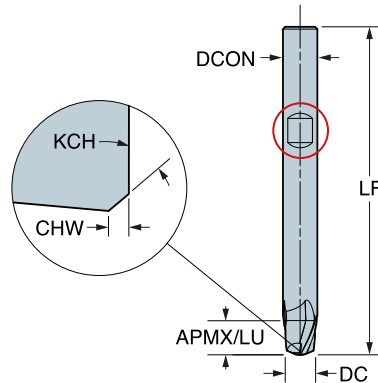

Metrische Ausführung									P	M	K	N	S	Abmessungen: mm					Preis WG 732 Euro/Stk.
DC	CZC _{MS}	APMX	CHW	KCH	LU	ZEFP	FHA	Bestellnummer	1730	1730	1730	1730	1730	DCON _{MS}	LF	LB ₁	LB ₂	BHTA ₂	
6.0	6	6.0	0.13	45°	6.0	2	28°	1K212-0600-XB	★	★	★	★	★	6.0	57.0				48,30
7.8	8	7.8	0.13	45°	7.8	2	28°	1K212-0780-XB	★	★	★	★	★	8.0	63.0	21.1			57,10
8.0	8	8.0	0.20	45°	8.0	2	28°	1K212-0800-XB	★	★	★	★	★	8.0	63.0				57,10
9.7	10	9.7	0.20	45°	9.7	2	28°	1K212-0970-XB	★	★	★	★	★	10.0	72.0	26.2			65,80
10.0	10	10.0	0.20	45°	10.0	2	28°	1K212-1000-XB	★	★	★	★	★	10.0	72.0				65,80
11.7	12	11.7	0.20	45°	11.7	2	28°	1K212-1170-XB	★	★	★	★	★	12.0	83.0	30.5			87,80
12.0	12	12.0	0.20	45°	12.0	2	28°	1K212-1200-XB	★	★	★	★	★	12.0	83.0				87,80
16.0	16	16.0	0.20	45°	16.0	2	28°	1K212-1600-XB	★	★	★	★	★	16.0	92.0				145,00
20.0	20	20.0	0.30	45°	20.0	2	28°	1K212-2000-XB	★	★	★	★	★	20.0	92.0				263,00

CoroMill® Dura Vollhartmetall-Schaftfräser für Multimaterial

2 Schneiden - zum Fräsen von Passfedernuten P9

1K232 - 2xD

FHA 28°
 BSG COROMANT
 TCDC e8
 TCDCON h6
 ZEFP 2

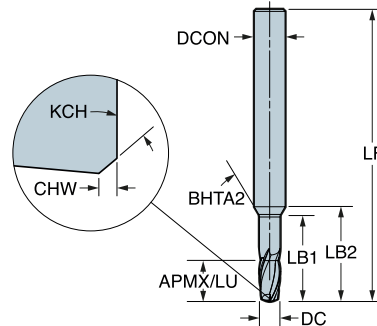

Metrische Ausführung									P	M	K	N	S	Abmessungen: mm					Preis WG 732 Euro/Stk.
DC	CZC _{MS}	APMX	CHW	KCH	LU	ZEFP	FHA	Bestellnummer	1730	1730	1730	1730	1730	DCON _{MS}	LF	LB ₁	LB ₂	BHTA ₂	
1.0	6	2.0			2.0	2	28°	1K232-0100-XA	★	★	★	★	★	6.0	50.0	8.0	12.3	30°	31,25
2.0	6	4.0			4.0	2	28°	1K232-0200-XA	★	★	★	★	★	6.0	57.0	10.5	14.0	30°	46,90
3.0	6	6.0	0.08	45°	6.0	2	28°	1K232-0300-XA	★	★	★	★	★	6.0	57.0	13.0	15.6	30°	46,90
4.0	6	8.0	0.13	45°	8.0	2	28°	1K232-0400-XA	★	★	★	★	★	6.0	57.0	16.5	18.2	30°	46,90
5.0	6	10.0	0.13	45°	10.0	2	28°	1K232-0500-XA	★	★	★	★	★	6.0	57.0	19.0	19.9	30°	57,30

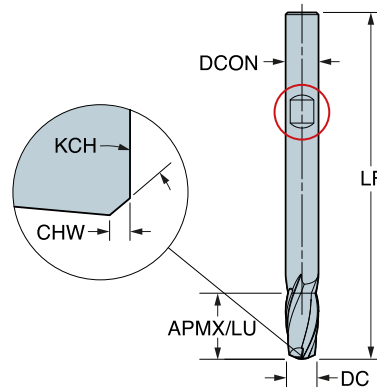

Metrische Ausführung									P	M	K	N	S	Abmessungen: mm					Preis WG 732 Euro/Stk.
DC	CZC _{MS}	APMX	CHW	KCH	LU	ZEFP	FHA	Bestellnummer	1730	1730	1730	1730	1730	DCON _{MS}	LF	LB ₁	LB ₂	BHTA ₂	
6.0	6	12.0	0.13	45°	12.0	2	28°	1K232-0600-XB	★	★	★	★	★	6.0	63.0				58,50
8.0	8	16.0	0.20	45°	16.0	2	28°	1K232-0800-XB	★	★	★	★	★	8.0	72.0				69,10
10.0	10	20.0	0.20	45°	20.0	2	28°	1K232-1000-XB	★	★	★	★	★	10.0	82.0				79,70
12.0	12	24.0	0.20	45°	24.0	2	28°	1K232-1200-XB	★	★	★	★	★	12.0	92.0				106,00
16.0	16	32.0	0.20	45°	32.0	2	28°	1K232-1600-XB	★	★	★	★	★	16.0	104.0				175,00
20.0	20	40.0	0.30	45°	40.0	2	28°	1K232-2000-XB	★	★	★	★	★	20.0	114.0				319,00

CoroMill® Dura Vollhartmetall-Schaftfräser für Multimaterial

3 Schneiden - zum Fräsen von Passfedernuten P9

1K313 – 1xD

FHA 38°
 BSG COROMANT
 TCDC d8
 TCDCON h6
 ZEFP 3

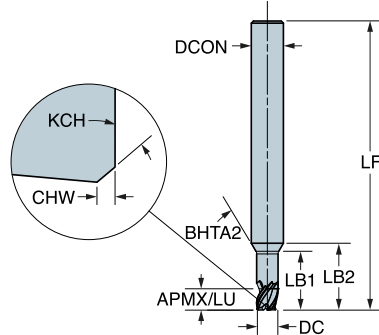

Metrische Ausführung									P	M	K	N	S	Abmessungen: mm					Preis WG 732 Euro/Stk.
DC	CZC _{MS}	APMX	CHW	KCH	LU	ZEFP	FHA	Bestellnummer	1730	1730	1730	1730	1730	DCON _{MS}	LF	LB ₁	LB ₂	BHTA ₂	
2.0	6	2.0			2.0	3	38°	1K313-0200-XA	★	★	★	★	★	6.0	50.0	6.0	9.5	30°	40,85
3.0	6	3.0	0.08	45°	3.0	3	38°	1K313-0300-XA	★	★	★	★	★	6.0	50.0	8.5	11.1	30°	40,85
3.5	6	3.5	0.08	45°	3.5	3	38°	1K313-0350-XA	★	★	★	★	★	6.0	50.0	9.9	12.1	30°	40,85
3.8	6	3.8	0.08	45°	3.8	3	38°	1K313-0380-XA	★	★	★	★	★	6.0	54.0	10.8	12.7	30°	40,85
4.0	6	4.0	0.13	45°	4.0	3	38°	1K313-0400-XA	★	★	★	★	★	6.0	54.0	10.5	12.2	30°	40,85
4.5	6	4.5	0.13	45°	4.5	3	38°	1K313-0450-XA	★	★	★	★	★	6.0	54.0	11.8	13.1	30°	49,95
4.8	6	4.8	0.13	45°	4.8	3	38°	1K313-0480-XA	★	★	★	★	★	6.0	54.0	12.6	13.6	30°	49,95
5.0	6	5.0	0.13	45°	5.0	3	38°	1K313-0500-XA	★	★	★	★	★	6.0	54.0	12.0	12.9	30°	49,95
5.8	6	5.8	0.13	45°	5.8	3	38°	1K313-0580-XA	★	★	★	★	★	6.0	54.0	13.9	14.1	30°	49,95

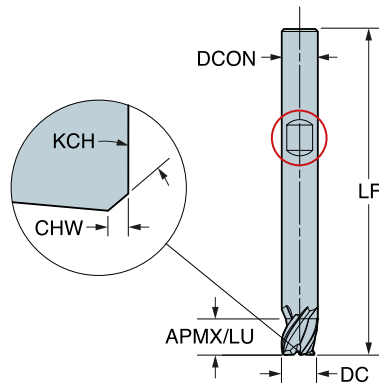

Metrische Ausführung									P	M	K	N	S	Abmessungen: mm					Preis WG 732 Euro/Stk.
DC	CZC _{MS}	APMX	CHW	KCH	LU	ZEFP	FHA	Bestellnummer	1730	1730	1730	1730	1730	DCON _{MS}	LF	LB ₁	LB ₂	BHTA ₂	
6.0	6	6.0	0.13	45°	6.0	3	38°	1K313-0600-XB	★	★	★	★	★	6.0	54.0				51,00
7.8	8	7.8	0.13	45°	7.8	3	38°	1K313-0780-XB	★	★	★	★	★	8.0	58.0	17.9			60,20
8.0	8	8.0	0.20	45°	8.0	3	38°	1K313-0800-XB	★	★	★	★	★	8.0	58.0				60,20
9.7	10	9.7	0.20	45°	9.7	3	38°	1K313-0970-XB	★	★	★	★	★	10.0	66.0	22.3			69,50
10.0	10	10.0	0.20	45°	10.0	3	38°	1K313-1000-XB	★	★	★	★	★	10.0	66.0				69,50
11.7	12	11.7	0.20	45°	11.7	3	38°	1K313-1170-XB	★	★	★	★	★	12.0	73.0	25.7			92,70
12.0	12	12.0	0.20	45°	12.0	3	38°	1K313-1200-XB	★	★	★	★	★	12.0	73.0				92,70
16.0	16	16.0	0.20	45°	16.0	3	38°	1K313-1600-XB	★	★	★	★	★	16.0	82.0				153,00
20.0	20	20.0	0.30	45°	20.0	3	38°	1K313-2000-XB	★	★	★	★	★	20.0	92.0				278,00

CoroMill® Dura Vollhartmetall-Schaftfräser für Multimaterial

3 Schneiden - zum Fräsen von Passfedernuten P9

1K333 - 2xD

FHA 38°
 BSG COROMANT
 TCDC d8
 TCDCON h6
 ZEFP 3

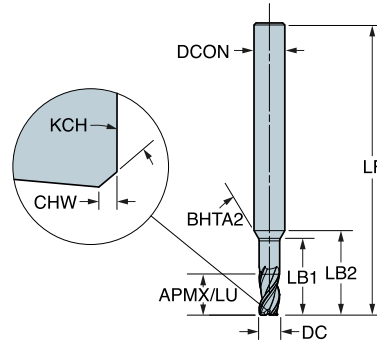

Metrische Ausführung									P	M	K	N	S	Abmessungen: mm					Preis WG 732 Euro/Stk.
DC	CZC _{MS}	APMX	CHW	KCH	LU	ZEFP	FHA	Bestellnummer	1730	1730	1730	1730	1730	DCON _{MS}	LF	LB ₁	LB ₂	BHTA ₂	
1.0	6	2.0			2.0	3	38°	1K333-0100-XA	★	★	★	★	★	6.0	50.0	9.0	13.3	30°	33,00
1.5	6	3.0			3.0	3	38°	1K333-0150-XA	★	★	★	★	★	6.0	50.0	8.0	11.9	30°	49,50
1.8	6	3.6			3.6	3	38°	1K333-0180-XA	★	★	★	★	★	6.0	50.0	8.0	11.6	30°	49,50
2.0	6	4.0			4.0	3	38°	1K333-0200-XA	★	★	★	★	★	6.0	50.0	8.0	11.5	30°	49,50
2.5	6	5.0	0.08	45°	5.0	3	38°	1K333-0250-XA	★	★	★	★	★	6.0	50.0	10.0	13.0	30°	49,50
2.8	6	5.6	0.08	45°	5.6	3	38°	1K333-0280-XA	★	★	★	★	★	6.0	57.0	11.2	11.5	30°	49,50
3.0	6	6.0	0.08	45°	6.0	3	38°	1K333-0300-XA	★	★	★	★	★	6.0	57.0	11.5	14.1	30°	49,50
3.5	6	7.0	0.08	45°	7.0	3	38°	1K333-0350-XA	★	★	★	★	★	6.0	57.0	13.4	15.6	30°	49,50
4.0	6	8.0	0.13	45°	8.0	3	38°	1K333-0400-XA	★	★	★	★	★	6.0	57.0	14.5	16.2	30°	49,50
4.5	6	9.0	0.13	45°	9.0	3	38°	1K333-0450-XA	★	★	★	★	★	6.0	57.0	16.3	17.6	30°	60,50
4.8	6	9.6	0.13	45°	9.6	3	38°	1K333-0480-XA	★	★	★	★	★	6.0	57.0	17.4	18.4	30°	60,50
5.0	6	10.0	0.13	45°	10.0	3	38°	1K333-0500-XA	★	★	★	★	★	6.0	57.0	17.0	17.9	30°	60,50
5.5	6	11.0	0.13	45°	11.0	3	38°	1K333-0550-XA	★	★	★	★	★	6.0	57.0	18.7	19.1	30°	60,50

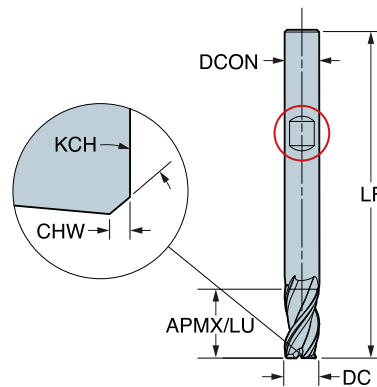

Metrische Ausführung									P	M	K	N	S	Abmessungen: mm					Preis WG 732 Euro/Stk.
DC	CZC _{MS}	APMX	CHW	KCH	LU	ZEFP	FHA	Bestellnummer	1730	1730	1730	1730	1730	DCON _{MS}	LF	LB ₁	LB ₂	BHTA ₂	
6.0	6	12.0	0.13	45°	12.0	3	38°	1K333-0600-XB	★	★	★	★	★	6.0	57.0				61,70
6.5	8	13.0	0.13	45°	13.0	3	38°	1K333-0650-XB	★	★	★	★	★	8.0	63.0	21.5			72,90
8.0	8	16.0	0.20	45°	16.0	3	38°	1K333-0800-XB	★	★	★	★	★	8.0	63.0				72,90
10.0	10	20.0	0.20	45°	20.0	3	38°	1K333-1000-XB	★	★	★	★	★	10.0	72.0				84,10
12.0	12	24.0	0.20	45°	24.0	3	38°	1K333-1200-XB	★	★	★	★	★	12.0	83.0				112,00
16.0	16	32.0	0.20	45°	32.0	3	38°	1K333-1600-XB	★	★	★	★	★	16.0	100.0				185,00
20.0	20	40.0	0.30	45°	40.0	3	38°	1K333-2000-XB	★	★	★	★	★	20.0	114.0				336,00

CoroMill® Dura Vollhartmetall-Schaftfräser für Multimaterial

4 Schneiden

1K324 – 1.5xD

FHA 36°
 BSG COROMANT
 TCDC h10
 TCDCON h6
 ZEFP 4

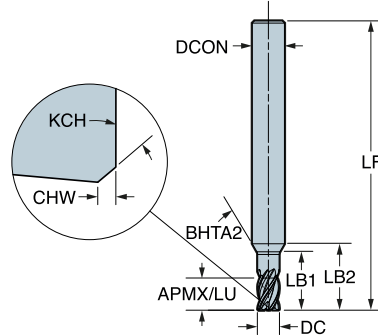

Metrische Ausführung									P	M	K	N	S	Abmessungen: mm					Preis WG 732 Euro/Stk.
DC	CZC _{MS}	APMX	CHW	KCH	LU	ZEFP	FHA	Bestellnummer	1730	1730	1730	1730	1730	DCON _{MS}	LF	LB ₁	LB ₂	BHTA ₂	
2.0	6	3.0			3.0	4	36°	1K324-0200-XA	★	★	★	★	★	6.0	50.0	9.0	12.5	30°	45,30
3.0	6	4.5	0.08	45°	4.5	4	36°	1K324-0300-XA	★	★	★	★	★	6.0	50.0	8.0	10.6	30°	45,30
4.0	6	6.0	0.13	45°	6.0	4	35°	1K324-0400-XA	★	★	★	★	★	6.0	54.0	10.0	11.7	30°	45,30
5.0	6	7.5	0.13	45°	7.5	4	35°	1K324-0500-XA	★	★	★	★	★	6.0	54.0	13.0	13.9	30°	55,40

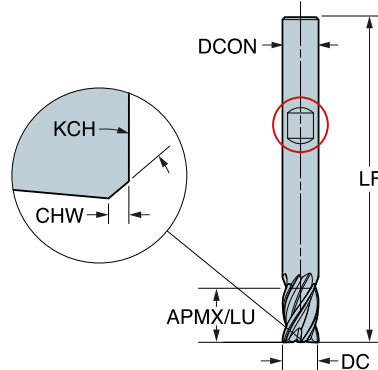

Metrische Ausführung									P	M	K	N	S	Abmessungen: mm					Preis WG 732 Euro/Stk.
DC	CZC _{MS}	APMX	CHW	KCH	LU	ZEFP	FHA	Bestellnummer	1730	1730	1730	1730	1730	DCON _{MS}	LF	LB ₁	LB ₂	BHTA ₂	
6.0	6	9.0	0.13	45°	9.0	4	35°	1K324-0600-XB	★	★	★	★	★	6.0	54.0				56,50
8.0	8	12.0	0.20	45°	12.0	4	35°	1K324-0800-XB	★	★	★	★	★	8.0	58.0				66,70
10.0	10	15.0	0.20	45°	15.0	4	35°	1K324-1000-XB	★	★	★	★	★	10.0	66.0				77,00
12.0	12	18.0	0.20	45°	18.0	4	35°	1K324-1200-XB	★	★	★	★	★	12.0	73.0				103,00
16.0	16	24.0	0.20	45°	24.0	4	35°	1K324-1600-XB	★	★	★	★	★	16.0	92.0				169,00
20.0	20	30.0	0.30	45°	30.0	4	35°	1K324-2000-XB	★	★	★	★	★	20.0	104.0				308,00

CoroMill® Dura Vollhartmetall-Schaftfräser für Multimaterial

4 Schneiden

1K334 – 2xD

FHA 36°
 BSG COROMANT
 TCDC h10
 TCDCON h6
 ZEFP 4

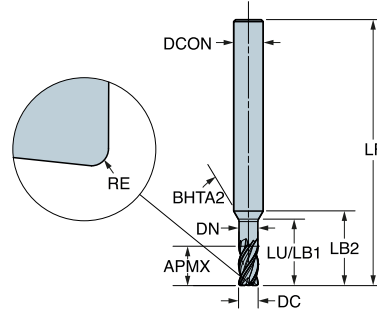

Metrische Ausführung								Bestellnummer	P	M	K	N	S	Abmessungen: mm						Preis WG 732 Euro/Stk.
DC	CZC _{MS}	APMX	CHW	KCH	LU	ZEFP	FHA		1730	1730	1730	1730	1730	DCON _{MS}	LF	DN	LB ₁	LB ₂	BHTA ₂	
2.0	6	4.0	0.20	10.0	4	36°	1K334-0200-020-XC	★	★	★	★	★	6.0	50.0	1.9	10.0	13.5	30°	52,10	
	6	4.0	0.50	10.0	4	36°	1K334-0200-050-XC	★	★	★	★	★	6.0	50.0	1.9	10.0	13.5	30°	52,10	
3.0	6	6.0	0.20	10.0	4	36°	1K334-0300-020-XC	★	★	★	★	★	6.0	50.0	2.9	10.0	12.7	30°	52,10	
	6	6.0	0.50	10.0	4	36°	1K334-0300-050-XC	★	★	★	★	★	6.0	50.0	2.9	10.0	12.7	30°	52,10	
4.0	6	8.0	0.50	13.0	4	35°	1K334-0400-050-XC	★	★	★	★	★	6.0	54.0	3.8	13.0	14.9	30°	52,10	
	6	8.0	1.00	13.0	4	35°	1K334-0400-100-XC	★	★	★	★	★	6.0	54.0	3.8	13.0	14.9	30°	52,10	
5.0	6	10.0	0.50	16.0	4	35°	1K334-0500-050-XC	★	★	★	★	★	6.0	54.0	4.8	16.0	17.0	30°	63,70	
	6	10.0	1.00	16.0	4	35°	1K334-0500-100-XC	★	★	★	★	★	6.0	54.0	4.8	16.0	17.0	30°	63,70	

CoroMill® Dura Vollhartmetall-Schaftfräser für Multimaterial

4 Schneiden

1K334 – 2xD

FHA 35°
 BSG COROMANT
 TCDC h10
 TCDCON h6
 ZEFP 4

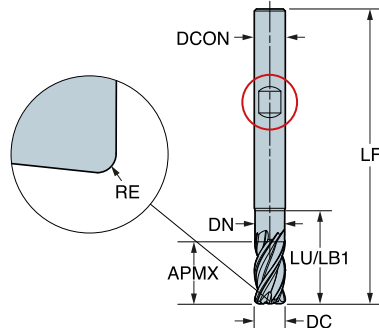

Metrische Ausführung							Bestellnummer	Abmessungen: mm					Preis WG 732 Euro/Stk.				
DC	CZC _{MS}	APMX	RE	LU	ZEFP	FHA		P 1730	M 1730	K 1730	N 1730	S 1730		DCON _{MS}	LF	LB ₁	LB ₂
6.0	6	13.0	0.50	19.0	4	35°	1K334-0600-050-XD	★	★	★	★	★	6.0	57.0	5.8	19.0	64,90
	6	13.0	1.00	19.0	4	35°	1K334-0600-100-XD	★	★	★	★	★	6.0	57.0	5.8	19.0	64,90
8.0	8	19.0	0.50	26.5	4	35°	1K334-0800-050-XD	★	★	★	★	★	8.0	63.0	7.7	26.5	76,70
	8	19.0	1.00	26.5	4	35°	1K334-0800-100-XD	★	★	★	★	★	8.0	63.0	7.7	26.5	76,70
	8	19.0	2.00	26.5	4	35°	1K334-0800-200-XD	★	★	★	★	★	8.0	63.0	7.7	26.5	76,70
10.0	10	22.0	0.50	31.0	4	35°	1K334-1000-050-XD	★	★	★	★	★	10.0	72.0	9.6	31.0	88,50
	10	22.0	1.00	31.0	4	35°	1K334-1000-100-XD	★	★	★	★	★	10.0	72.0	9.6	31.0	88,60
	10	22.0	2.00	31.0	4	35°	1K334-1000-200-XD	★	★	★	★	★	10.0	72.0	9.6	31.0	88,60
	10	22.0	3.00	31.0	4	35°	1K334-1000-300-XD	★	★	★	★	★	10.0	72.0	9.6	31.0	88,60
12.0	12	26.0	0.50	36.0	4	35°	1K334-1200-050-XD	★	★	★	★	★	12.0	83.0	11.5	36.0	118,00
	12	26.0	1.00	36.0	4	35°	1K334-1200-100-XD	★	★	★	★	★	12.0	83.0	11.5	36.0	118,00
	12	26.0	2.00	36.0	4	35°	1K334-1200-200-XD	★	★	★	★	★	12.0	83.0	11.5	36.0	118,00
	12	26.0	4.00	36.0	4	35°	1K334-1200-400-XD	★	★	★	★	★	12.0	83.0	11.5	36.0	118,00
16.0	16	32.0	0.50	48.0	4	35°	1K334-1600-050-XD	★	★	★	★	★	16.0	100.0	15.4	48.0	195,00
	16	32.0	1.00	48.0	4	35°	1K334-1600-100-XD	★	★	★	★	★	16.0	100.0	15.4	48.0	195,00
	16	32.0	2.00	48.0	4	35°	1K334-1600-200-XD	★	★	★	★	★	16.0	100.0	15.4	48.0	195,00
	16	32.0	4.00	48.0	4	35°	1K334-1600-400-XD	★	★	★	★	★	16.0	100.0	15.4	48.0	195,00
20.0	20	40.0	0.50	60.0	4	35°	1K334-2000-050-XD	★	★	★	★	★	20.0	114.0	19.2	60.0	354,00
	20	40.0	1.00	60.0	4	35°	1K334-2000-100-XD	★	★	★	★	★	20.0	114.0	19.2	60.0	354,00
	20	40.0	2.00	60.0	4	35°	1K334-2000-200-XD	★	★	★	★	★	20.0	114.0	19.2	60.0	354,00
	20	40.0	3.00	60.0	4	35°	1K334-2000-300-XD	★	★	★	★	★	20.0	114.0	19.2	60.0	354,00
	20	40.0	4.00	60.0	4	35°	1K334-2000-400-XD	★	★	★	★	★	20.0	114.0	19.2	60.0	354,00

CoroMill® Dura Vollhartmetall-Schaftfräser für Multimaterial

4 Schneiden

1K334 – 2xD

FHA 35°
 BSG COROMANT
 TCDC h10
 TCDCON h6
 ZEFP 4

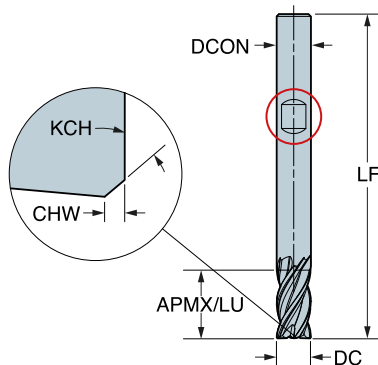

Metrische Ausführung									P	M	K	N	S	Abmessungen: mm					Preis
DC	CZC _{MS}	APMX	CHW	KCH	LU	ZEFP	FHA	Bestellnummer	1730	1730	1730	1730	1730	DCON _{MS}	LF	LB ₁	LB ₂	BHTA ₂	WG 732
6.0	6	13.0	0.13	45°	13.0	4	35°	1K334-0600-XB	★	★	★	★	★	6.0	57.0				64,90
8.0	8	19.0	0.20	45°	19.0	4	35°	1K334-0800-XB	★	★	★	★	★	8.0	63.0				76,70
10.0	10	22.0	0.20	45°	22.0	4	35°	1K334-1000-XB	★	★	★	★	★	10.0	72.0				88,60
12.0	12	26.0	0.20	45°	26.0	4	35°	1K334-1200-XB	★	★	★	★	★	12.0	83.0				118,00
16.0	16	32.0	0.20	45°	32.0	4	35°	1K334-1600-XB	★	★	★	★	★	16.0	100.0				195,00
20.0	20	40.0	0.30	45°	40.0	4	35°	1K334-2000-XB	★	★	★	★	★	20.0	114.0				354,00

CoroMill® Dura Vollhartmetall-Schaftfräser für Multimaterial

4 Schneiden

1K354 – 3xD

FHA 36°
 BSG COROMANT
 TCDC h10
 TCDCON h6
 ZEFP 4

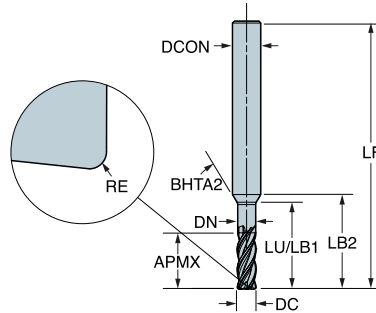

Metrische Ausführung							Abmessungen: mm					Preis WG 732 Euro/Stk.							
DC	CZC _{MS}	APMX	RE	LU	ZEFP	FHA	Bestellnummer	P 1730	M 1730	K 1730	N 1730		S 1730	DCON _{MS}	LF	DN	LB ₁	LB ₂	BHTA ₂
2.0	6	6.0	0.20	12.0	4	36°	1K354-0200-020-XC	★	★	★	★	★	6.0	57.0	1.9	12.0	15.5	30°	58,90
	6	6.0	0.50	12.0	4	36°	1K354-0200-050-XC	★	★	★	★	★	6.0	57.0	1.9	12.0	15.5	30°	58,90
3.0	6	9.0	0.20	13.5	4	36°	1K354-0300-020-XC	★	★	★	★	★	6.0	57.0	2.9	13.5	16.2	30°	58,90
	6	9.0	0.50	13.5	4	36°	1K354-0300-050-XC	★	★	★	★	★	6.0	57.0	2.9	13.5	16.2	30°	58,90
3.5	6	9.0	0.20	15.8	4	35°	1K354-0350-020-XC	★	★	★	★	★	6.0	57.0	3.4	15.8	18.0	30°	58,90
4.0	6	12.0	0.20	18.0	4	35°	1K354-0400-020-XC	★	★	★	★	★	6.0	57.0	3.8	18.0	19.9	30°	58,90
	6	12.0	0.50	18.0	4	35°	1K354-0400-050-XC	★	★	★	★	★	6.0	57.0	3.8	18.0	19.9	30°	58,90
5.0	6	15.0	0.50	22.5	4	35°	1K354-0500-050-XC	★	★	★	★	★	6.0	66.0	4.8	22.5	23.5	30°	72,00
	6	15.0	1.00	22.5	4	35°	1K354-0500-100-XC	★	★	★	★	★	6.0	66.0	4.8	22.5	23.5	30°	72,00

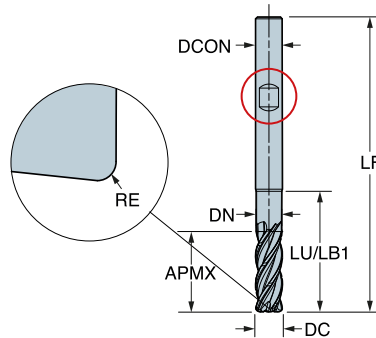

Metrische Ausführung							Abmessungen: mm					Preis WG 732 Euro/Stk.							
DC	CZC _{MS}	APMX	RE	LU	ZEFP	FHA	Bestellnummer	P 1730	M 1730	K 1730	N 1730		S 1730	DCON _{MS}	LF	DN	LB ₁	LB ₂	BHTA ₂
6.0	6	18.0	0.50	27.0	4	35°	1K354-0600-050-XD	★	★	★	★	★	6.0	66.0	5.8	27.0			73,40
	6	18.0	1.00	27.0	4	35°	1K354-0600-100-XD	★	★	★	★	★	6.0	66.0	5.8	27.0			73,40
8.0	8	24.0	0.50	36.0	4	35°	1K354-0800-050-XD	★	★	★	★	★	8.0	73.0	7.7	36.0			86,70
	8	24.0	1.00	36.0	4	35°	1K354-0800-100-XD	★	★	★	★	★	8.0	73.0	7.7	36.0			86,70
10.0	10	30.0	0.50	45.0	4	35°	1K354-1000-050-XD	★	★	★	★	★	10.0	87.0	9.6	45.0			100,00
	10	30.0	1.00	45.0	4	35°	1K354-1000-100-XD	★	★	★	★	★	10.0	87.0	9.6	45.0			100,00
12.0	10	30.0	2.00	45.0	4	35°	1K354-1000-200-XD	★	★	★	★	★	10.0	87.0	9.6	45.0			100,00
	12	36.0	1.00	54.0	4	35°	1K354-1200-100-XD	★	★	★	★	★	12.0	104.0	11.5	54.0			133,00
16.0	12	36.0	2.00	54.0	4	35°	1K354-1200-200-XD	★	★	★	★	★	12.0	104.0	11.5	54.0			133,00
	12	36.0	3.00	54.0	4	35°	1K354-1200-300-XD	★	★	★	★	★	12.0	104.0	11.5	54.0			133,00
20.0	16	48.0	1.00	72.0	4	35°	1K354-1600-100-XD	★	★	★	★	★	16.0	126.0	15.4	72.0			220,00
	16	48.0	2.00	72.0	4	35°	1K354-1600-200-XD	★	★	★	★	★	16.0	126.0	15.4	72.0			220,00
20.0	16	48.0	3.00	72.0	4	35°	1K354-1600-300-XD	★	★	★	★	★	16.0	126.0	15.4	72.0			220,00
	20	60.0	2.50	90.0	4	35°	1K354-2000-250-XD	★	★	★	★	★	20.0	142.0	19.2	90.0			400,00
20.0	20	60.0	3.00	90.0	4	35°	1K354-2000-300-XD	★	★	★	★	★	20.0	142.0	19.2	90.0			400,00
	20	60.0	4.00	90.0	4	35°	1K354-2000-400-XD	★	★	★	★	★	20.0	142.0	19.2	90.0			400,00

CoroMill® Dura Vollhartmetall-Schaftfräser für Multimaterial

5 Schneiden

1K325 – 1,5xD

FHA 36°
 BSG COROMANT
 TCDC h10
 TCDCON h6
 ZEFP 5

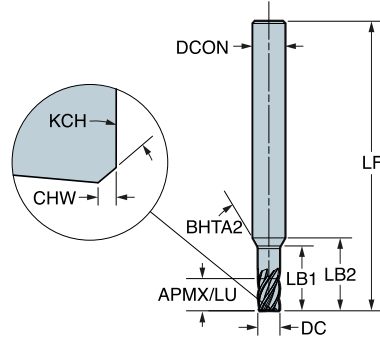

Metrische Ausführung									P	M	K	N	S	Abmessungen: mm					Preis WG 732 Euro/Stk.
DC	CZC _{MS}	APMX	CHW	KCH	LU	ZEFP	FHA	Bestellnummer	1730	1730	1730	1730	1730	DCON _{MS}	LF	LB ₁	LB ₂	BHTA ₂	
3.0	6	4.5	0.08	45°	4.5	5	36°	1K325-0300-XA	★	★	★	★	★	6.0	50.0	8.7	11.3	30°	49,80
4.0	6	6.0	0.13	45°	6.0	5	36°	1K325-0400-XA	★	★	★	★	★	6.0	54.0	11.6	13.3	30°	49,80
5.0	6	7.5	0.13	45°	7.5	5	36°	1K325-0500-XA	★	★	★	★	★	6.0	54.0	14.5	15.4	30°	60,90

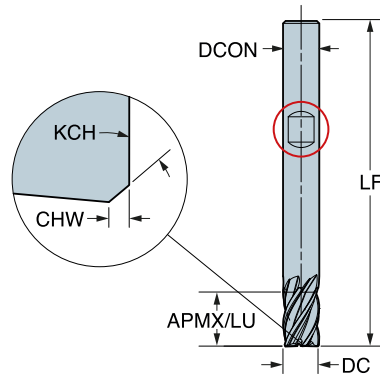

Metrische Ausführung									P	M	K	N	S	Abmessungen: mm					Preis WG 732 Euro/Stk.
DC	CZC _{MS}	APMX	CHW	KCH	LU	ZEFP	FHA	Bestellnummer	1730	1730	1730	1730	1730	DCON _{MS}	LF	LB ₁	LB ₂	BHTA ₂	
6.0	6	9.0	0.13	45°	9.0	5	36°	1K325-0600-XB	★	★	★	★	★	6.0	54.0				62,10
8.0	8	12.0	0.20	45°	12.0	5	36°	1K325-0800-XB	★	★	★	★	★	8.0	58.0				73,40
10.0	10	15.0	0.20	45°	15.0	5	36°	1K325-1000-XB	★	★	★	★	★	10.0	66.0				84,70
12.0	12	18.0	0.20	45°	18.0	5	36°	1K325-1200-XB	★	★	★	★	★	12.0	73.0				113,00
16.0	16	24.0	0.20	45°	24.0	5	36°	1K325-1600-XB	★	★	★	★	★	16.0	82.0				186,00
20.0	20	30.0	0.30	45°	30.0	5	36°	1K325-2000-XB	★	★	★	★	★	20.0	92.0				186,00

CoroMill® Dura Vollhartmetall-Schaftfräser für Multimaterial

5 Schneiden

1K335 – 2xD

FHA 36°
 BSG COROMANT
 TCDC h10
 TCDCON h6
 ZEFP 5

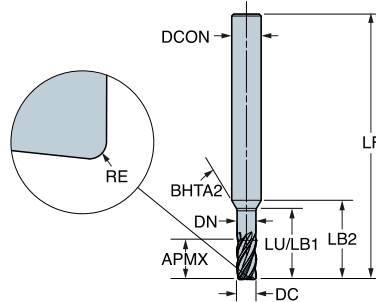

Metrische Ausführung							Abmessungen: mm					Preis WG 732 Euro/Stk.							
DC	CZC _{MS}	APMX	RE	LU	ZEFP	FHA	Bestellnummer	P 1730	M 1730	K 1730	N 1730		S 1730	DCON _{MS}	LF	DN	LB ₁	LB ₂	BHTA ₂
3.0	6	6.0	0.20	10.5	5	36°	1K335-0300-020-XC	★	★	★	★	★	6.0	50.0	2.9	10.5	13.2	30°	57,30
	6	6.0	0.50	10.5	5	36°	1K335-0300-050-XC	★	★	★	★	★	6.0	50.0	2.9	10.5	13.2	30°	57,30
4.0	6	8.0	0.20	14.0	5	36°	1K335-0400-020-XC	★	★	★	★	★	6.0	54.0	3.8	14.0	15.9	30°	57,30
	6	8.0	0.50	14.0	5	36°	1K335-0400-050-XC	★	★	★	★	★	6.0	54.0	3.8	14.0	15.9	30°	57,30
5.0	6	10.0	0.50	17.5	5	36°	1K335-0500-050-XC	★	★	★	★	★	6.0	57.0	4.8	17.5	18.5	30°	70,00
	6	10.0	1.00	17.5	5	36°	1K335-0500-100-XC	★	★	★	★	★	6.0	57.0	4.8	17.5	18.5	30°	70,00

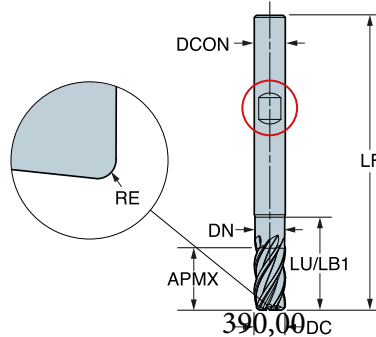

Metrische Ausführung							Abmessungen: mm					Preis WG 732 Euro/Stk.							
DC	CZC _{MS}	APMX	RE	LU	ZEFP	FHA	Bestellnummer	P 1730	M 1730	K 1730	N 1730		S 1730	DCON _{MS}	LF	DN	LB ₁	LB ₂	BHTA ₂
6.0	6	12.0	0.50	18.0	5	36°	1K335-0600-050-XD	★	★	★	★	★	6.0	57.0	5.8	18.0			70,00
	6	12.0	1.00	18.0	5	36°	1K335-0600-100-XD	★	★	★	★	★	6.0	57.0	5.8	18.0			71,40
8.0	8	16.0	0.50	24.0	5	36°	1K335-0800-050-XD	★	★	★	★	★	8.0	63.0	7.7	24.0			84,40
	8	16.0	1.00	24.0	5	36°	1K335-0800-100-XD	★	★	★	★	★	8.0	63.0	7.7	24.0			84,40
	8	16.0	2.00	24.0	5	36°	1K335-0800-200-XD	★	★	★	★	★	8.0	63.0	7.7	24.0			84,40
10.0	10	20.0	0.50	30.0	5	36°	1K335-1000-050-XD	★	★	★	★	★	10.0	72.0	9.6	30.0			97,40
	10	20.0	1.00	30.0	5	36°	1K335-1000-100-XD	★	★	★	★	★	10.0	72.0	9.6	30.0			97,40
	10	20.0	2.00	30.0	5	36°	1K335-1000-200-XD	★	★	★	★	★	10.0	72.0	9.6	30.0			97,40
12.0	12	24.0	0.50	36.0	5	36°	1K335-1200-050-XD	★	★	★	★	★	12.0	83.0	11.5	36.0			130,00
	12	24.0	1.00	36.0	5	36°	1K335-1200-100-XD	★	★	★	★	★	12.0	83.0	11.5	36.0			130,00
	12	24.0	2.00	36.0	5	36°	1K335-1200-200-XD	★	★	★	★	★	12.0	83.0	11.5	36.0			130,00
	12	24.0	3.00	36.0	5	36°	1K335-1200-300-XD	★	★	★	★	★	12.0	83.0	11.5	36.0			130,00
16.0	16	32.0	0.50	48.0	5	36°	1K335-1600-050-XD	★	★	★	★	★	16.0	100.0	15.4	48.0			214,00
	16	32.0	1.00	48.0	5	36°	1K335-1600-100-XD	★	★	★	★	★	16.0	100.0	15.4	48.0			214,00
	16	32.0	2.00	48.0	5	36°	1K335-1600-200-XD	★	★	★	★	★	16.0	100.0	15.4	48.0			214,00
	16	32.0	3.00	48.0	5	36°	1K335-1600-300-XD	★	★	★	★	★	16.0	100.0	15.4	48.0			214,00
20.0	20	40.0	0.50	60.0	5	36°	1K335-2000-050-XD	★	★	★	★	★	20.0	114.0	19.2	60.0			390,00
	20	40.0	1.00	60.0	5	36°	1K335-2000-100-XD	★	★	★	★	★	20.0	114.0	19.2	60.0			390,00
	20	40.0	2.00	60.0	5	36°	1K335-2000-200-XD	★	★	★	★	★	20.0	114.0	19.2	60.0			390,00
	20	40.0	3.00	60.0	5	36°	1K335-2000-300-XD	★	★	★	★	★	20.0	114.0	19.2	60.0			390,00

CoroMill® Dura Vollhartmetall-Schaftfräser für Multimaterial

5 Schneiden

1K365 – 3.5xD

FHA 36°
 BSG COROMANT
 TCDC h10
 TCDCON h6
 ZEFP 5

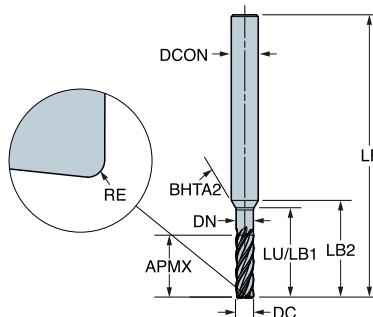

Metrische Ausführung							Bestellnummer	Abmessungen: mm					Preis WG 732 Euro/Stk.						
DC	CZC _{MS}	APMX	RE	LU	ZEFP	FHA		P	M	K	N	S		DCON _{MS}	LF	DN	LB ₁	LB ₂	BHTA ₂
3.0	6	10.5	0.20	14.7	5	36°	1K365-0300-020-XC	★	★	★	★	★	6.0	57.0	2.9	14.7	17.4	30°	69,80
	6	10.5	0.50	14.7	5	36°	1K365-0300-050-XC	★	★	★	★	★	6.0	57.0	2.9	14.7	17.4	30°	69,80
4.0	6	14.0	0.20	19.6	5	36°	1K365-0400-020-XC	★	★	★	★	★	6.0	63.0	3.8	19.6	21.5	30°	69,80
	6	14.0	0.50	19.6	5	36°	1K365-0400-050-XC	★	★	★	★	★	6.0	63.0	3.8	19.6	21.5	30°	69,80
5.0	6	17.5	0.50	24.5	5	36°	1K365-0500-050-XC	★	★	★	★	★	6.0	66.0	4.8	24.5	25.5	30°	85,30
	6	17.5	1.00	24.5	5	36°	1K365-0500-100-XC	★	★	★	★	★	6.0	66.0	4.8	24.5	25.5	30°	85,30

CoroMill® Dura Vollhartmetall-Schaftfräser für Multimaterial

5 Schneiden

1K365 – 3.5xD

FHA 36°
 BSG COROMANT
 TCDC h10
 TCDCON h6
 ZEFP 5

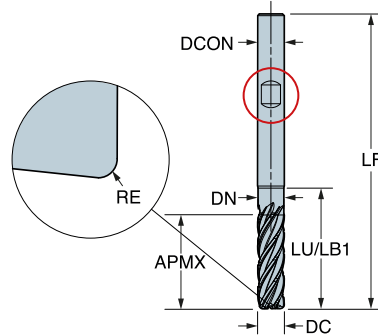

Metrische Ausführung							Bestellnummer	P	M	K	N	S	Abmessungen: mm					Preis WG 732 Euro/Stk.
DC	CZC _{MS}	APMX	RE	LU	ZEFP	FHA		1730	1730	1730	1730	1730	DCON _{MS}	LF	DN	LB ₁	LB ₂	
6.0	6	21.0	0.50	27.0	5	36°	1K365-0600-050-XD	★	★	★	★	★	6.0	66.0	5.8	27.0		87,00
	6	21.0	1.00	27.0	5	36°	1K365-0600-100-XD	★	★	★	★	★	6.0	66.0	5.8	27.0		87,00
8.0	8	28.0	0.50	36.0	5	36°	1K365-0800-050-XD	★	★	★	★	★	8.0	73.0	7.7	36.0		103,00
	8	28.0	1.00	36.0	5	36°	1K365-0800-100-XD	★	★	★	★	★	8.0	73.0	7.7	36.0		103,00
8.0	8	28.0	2.00	36.0	5	36°	1K365-0800-200-XD	★	★	★	★	★	8.0	73.0	7.7	36.0		103,00
	10.0	10	35.0	0.50	45.0	5	36°	1K365-1000-050-XD	★	★	★	★	★	10.0	87.0	9.6	45.0	
10.0	10	35.0	1.00	45.0	5	36°	1K365-1000-100-XD	★	★	★	★	★	10.0	87.0	9.6	45.0		119,00
	10	35.0	2.00	45.0	5	36°	1K365-1000-200-XD	★	★	★	★	★	10.0	87.0	9.6	45.0		119,00
12.0	12	42.0	1.00	54.0	5	36°	1K365-1200-100-XD	★	★	★	★	★	12.0	104.0	11.5	54.0		158,00
	12	42.0	2.00	54.0	5	36°	1K365-1200-200-XD	★	★	★	★	★	12.0	104.0	11.5	54.0		158,00
12.0	12	42.0	3.00	54.0	5	36°	1K365-1200-300-XD	★	★	★	★	★	12.0	104.0	11.5	54.0		158,00
	16.0	16	56.0	1.00	72.0	5	36°	1K365-1600-100-XD	★	★	★	★	★	16.0	126.0	15.4	72.0	
16.0	16	56.0	2.00	72.0	5	36°	1K365-1600-200-XD	★	★	★	★	★	16.0	126.0	15.4	72.0		261,00
	16	56.0	3.00	72.0	5	36°	1K365-1600-300-XD	★	★	★	★	★	16.0	126.0	15.4	72.0		261,00
16.0	16	56.0	4.00	72.0	5	36°	1K365-1600-400-XD	★	★	★	★	★	16.0	126.0	15.4	72.0		261,00
	20.0	20	70.0	1.00	90.0	5	36°	1K365-2000-100-XD	★	★	★	★	★	20.0	142.0	19.2	90.0	
20.0	20	70.0	2.00	90.0	5	36°	1K365-2000-200-XD	★	★	★	★	★	20.0	142.0	19.2	90.0		474,00
	20	70.0	3.00	90.0	5	36°	1K365-2000-300-XD	★	★	★	★	★	20.0	142.0	19.2	90.0		474,00
20.0	20	70.0	4.00	90.0	5	36°	1K365-2000-400-XD	★	★	★	★	★	20.0	142.0	19.2	90.0		474,00

CoroMill® Dura Vollhartmetall-Schaftfräser für Multimaterial

5 Schneiden

1K365 – 3.5xD

FHA 36°
 BSG COROMANT
 TCDC h10
 TCDCON h6
 ZEFP 5

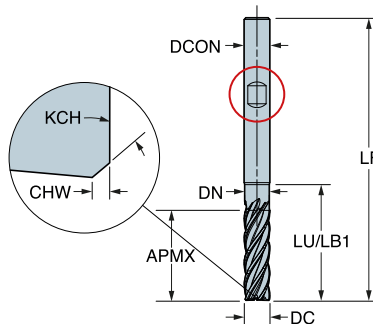

Metrische Ausführung									P	M	K	N	S	Abmessungen: mm					Preis
DC	CZC _{MS}	APMX	CHW	KCH	LU	ZEFP	FHA	Bestellnummer	1730	1730	1730	1730	1730	DCON _{MS}	LF	DN	LB _y	BHTA ₂	WG 732
6.0	6	21.0	0.13	45°	27.0	5	36°	1K365-0600-XD	★	★	★	★	★	6.0	66.0	5.8	27.0		87,00
8.0	8	28.0	0.20	45°	36.0	5	36°	1K365-0800-XD	★	★	★	★	★	8.0	73.0	7.7	36.0		103,00
10.0	10	35.0	0.20	45°	45.0	5	36°	1K365-1000-XD	★	★	★	★	★	10.0	87.0	9.6	45.0		119,00
12.0	12	42.0	0.20	45°	54.0	5	36°	1K365-1200-XD	★	★	★	★	★	12.0	104.0	11.5	54.0		158,00
16.0	16	56.0	0.20	45°	72.0	5	36°	1K365-1600-XD	★	★	★	★	★	16.0	126.0	15.4	72.0		261,00
20.0	20	70.0	0.30	45°	90.0	5	36°	1K365-2000-XD	★	★	★	★	★	20.0	142.0	19.2	90.0		474,00

CoroMill® Dura Vollhartmetall-Schaftfräser für Multimaterial

7 Schneiden

1K337 – 2xD

FHA 37°
 BSG COROMANT
 TCDC h10
 TCDCON h6
 ZEFP 7

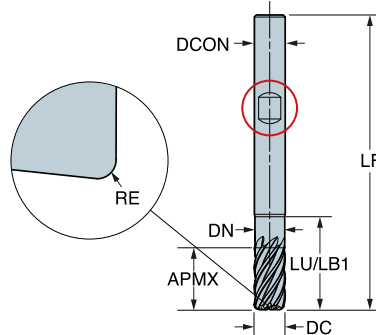

Metrische Ausführung							Bestellnummer	P	M	K	N	S	Abmessungen: mm					Preis WG 732 Euro/Stk.
DC	CZC _{MS}	APMX	RE	LU	ZEFP	FHA		1730	1730	1730	1730	1730	DCON _{MS}	LF	DN	LB ₁	LB ₂	
6.0	6	12.0	0.50	18.0	7	37°	1K337-0600-050-XD	★	★	★	★	★	6.0	57.0	5.8	18.0		77,90
	6	12.0	1.00	18.0	7	37°	1K337-0600-100-XD	★	★	★	★	★	6.0	57.0	5.8	18.0		77,90
8.0	8	16.0	0.50	24.0	7	37°	1K337-0800-050-XD	★	★	★	★	★	8.0	63.0	7.7	24.0		92,10
	8	16.0	1.00	24.0	7	37°	1K337-0800-100-XD	★	★	★	★	★	8.0	63.0	7.7	24.0		92,10
8.0	8	16.0	2.00	24.0	7	37°	1K337-0800-200-XD	★	★	★	★	★	8.0	63.0	7.7	24.0		92,10
	10.0	10	20.0	0.50	30.0	7	37°	1K337-1000-050-XD	★	★	★	★	★	10.0	72.0	9.6	30.0	
10.0	10	20.0	1.00	30.0	7	37°	1K337-1000-100-XD	★	★	★	★	★	10.0	72.0	9.6	30.0		106,00
	10	20.0	2.00	30.0	7	37°	1K337-1000-200-XD	★	★	★	★	★	10.0	72.0	9.6	30.0		106,00
12.0	12	24.0	0.50	36.0	7	37°	1K337-1200-050-XD	★	★	★	★	★	12.0	83.0	11.5	36.0		142,00
	12	24.0	1.00	36.0	7	37°	1K337-1200-100-XD	★	★	★	★	★	12.0	83.0	11.5	36.0		142,00
12.0	12	24.0	2.00	36.0	7	37°	1K337-1200-200-XD	★	★	★	★	★	12.0	83.0	11.5	36.0		142,00
	12	24.0	3.00	36.0	7	37°	1K337-1200-300-XD	★	★	★	★	★	12.0	83.0	11.5	36.0		142,00
16.0	16	32.0	0.50	48.0	7	37°	1K337-1600-050-XD	★	★	★	★	★	16.0	100.0	15.4	48.0		234,00
	16	32.0	1.00	48.0	7	37°	1K337-1600-100-XD	★	★	★	★	★	16.0	100.0	15.4	48.0		234,00
16.0	16	32.0	2.00	48.0	7	37°	1K337-1600-200-XD	★	★	★	★	★	16.0	100.0	15.4	48.0		234,00
	16	32.0	3.00	48.0	7	37°	1K337-1600-300-XD	★	★	★	★	★	16.0	100.0	15.4	48.0		234,00
20.0	20	40.0	0.50	60.0	7	37°	1K337-2000-050-XD	★	★	★	★	★	20.0	114.0	19.2	60.0		425,00
	20	40.0	1.00	60.0	7	37°	1K337-2000-100-XD	★	★	★	★	★	20.0	114.0	19.2	60.0		425,00
20.0	20	40.0	2.00	60.0	7	37°	1K337-2000-200-XD	★	★	★	★	★	20.0	114.0	19.2	60.0		425,00
	20	40.0	3.00	60.0	7	37°	1K337-2000-300-XD	★	★	★	★	★	20.0	114.0	19.2	60.0		425,00
20.0	20	40.0	4.00	60.0	7	37°	1K337-2000-400-XD	★	★	★	★	★	20.0	114.0	19.2	60.0		425,00
	25.0	25	50.0	1.00	75.0	7	37°	1K337-2500-100-XD	★	★	★	★	★	25.0	135.0	24.0	75.0	
25		50.0	2.00	75.0	7	37°	1K337-2500-200-XD	★	★	★	★	★	25.0	135.0	24.0	75.0		468,00
25.0	25	50.0	3.00	75.0	7	37°	1K337-2500-300-XD	★	★	★	★	★	25.0	135.0	24.0	75.0		468,00
	25	50.0	4.00	75.0	7	37°	1K337-2500-400-XD	★	★	★	★	★	25.0	135.0	24.0	75.0		468,00

CoroMill® Dura Vollhartmetall-Schaftfräser für Multimaterial

7 Schneiden

1K357 – 3xD

FHA 37°
 BSG COROMANT
 TCDC h10
 TCDCON h6
 ZEFP 7

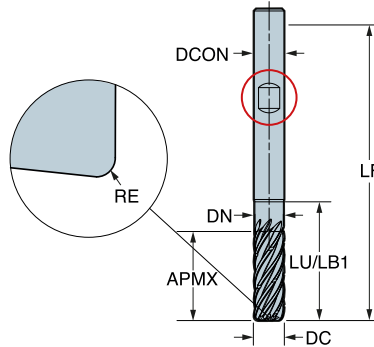

Metrische Ausführung							Bestellnummer	Abmessungen: mm					Preis WG 732 Euro/Stk.						
DC	CZC _{MS}	APMX	RE	LU	ZEFP	FHA		P 1730	M 1730	K 1730	N 1730	S 1730		DCON _{MS}	LF	DN	LB ₁	LB ₂	BHTA ₂
6.0	6	18.0	0.50	24.0	7	37°	1K357-0600-050-XD	★	★	★	★	★	6.0	63.0	5.8	24.0			88,10
	6	18.0	1.00	24.0	7	37°	1K357-0600-100-XD	★	★	★	★	★	6.0	63.0	5.8	24.0			88,10
8.0	8	24.0	0.50	32.0	7	37°	1K357-0800-050-XD	★	★	★	★	★	8.0	73.0	7.7	32.0			104,00
	8	24.0	1.00	32.0	7	37°	1K357-0800-100-XD	★	★	★	★	★	8.0	73.0	7.7	32.0			104,00
8.0	8	24.0	2.00	32.0	7	37°	1K357-0800-200-XD	★	★	★	★	★	8.0	73.0	7.7	32.0			104,00
	10.0	10	30.0	0.50	40.0	7	37°	1K357-1000-050-XD	★	★	★	★	★	10.0	82.0	9.6	40.0		
10.0	10	30.0	1.00	40.0	7	37°	1K357-1000-100-XD	★	★	★	★	★	10.0	82.0	9.6	40.0			120,00
	10	30.0	2.00	40.0	7	37°	1K357-1000-200-XD	★	★	★	★	★	10.0	82.0	9.6	40.0			120,00
12.0	12	36.0	1.00	48.0	7	37°	1K357-1200-100-XD	★	★	★	★	★	12.0	97.0	11.5	48.0			160,00
	12	36.0	2.00	48.0	7	37°	1K357-1200-200-XD	★	★	★	★	★	12.0	97.0	11.5	48.0			160,00
12.0	12	36.0	3.00	48.0	7	37°	1K357-1200-300-XD	★	★	★	★	★	12.0	97.0	11.5	48.0			160,00
	16.0	16	48.0	1.50	64.0	7	37°	1K357-1600-150-XD	★	★	★	★	★	16.0	115.0	15.4	64.0		
16.0	16	48.0	2.00	64.0	7	37°	1K357-1600-200-XD	★	★	★	★	★	16.0	115.0	15.4	64.0			264,00
	16	48.0	3.00	64.0	7	37°	1K357-1600-300-XD	★	★	★	★	★	16.0	115.0	15.4	64.0			264,00
20.0	20	60.0	2.50	80.0	7	37°	1K357-2000-250-XD	★	★	★	★	★	20.0	135.0	19.2	80.0			480,00
	20	60.0	3.00	80.0	7	37°	1K357-2000-300-XD	★	★	★	★	★	20.0	135.0	19.2	80.0			480,00
20.0	20	60.0	4.00	80.0	7	37°	1K357-2000-400-XD	★	★	★	★	★	20.0	135.0	19.2	80.0			480,00
	25.0	25	75.0	2.00	100.0	7	37°	1K357-2500-200-XD	★	★	★	★	★	25.0	162.0	24.0	100.0		
25.0	25	75.0	4.00	100.0	7	37°	1K357-2500-400-XD	★	★	★	★	★	25.0	162.0	24.0	100.0			529,00
	25	75.0	6.00	100.0	7	37°	1K357-2500-600-XD	★	★	★	★	★	25.0	162.0	24.0	100.0			529,00

CoroMill® Dura Vollhartmetall-Schaftfräser für Multimaterial

7 Schneiden

1K377 – 4xD

FHA 37°
 BSG COROMANT
 TCDC h10
 TCDCON h6
 ZEFP 7

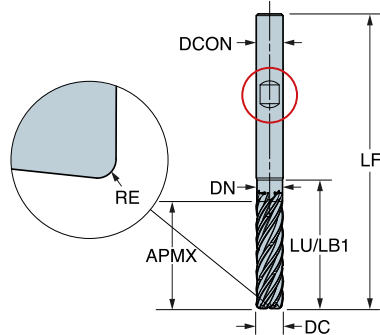

Metrische Ausführung							Bestellnummer	P	M	K	N	S	Abmessungen: mm					Preis WG 732 Euro/Stk.	
DC	CZC _{MS}	APMX	RE	LU	ZEFP	FHA		1730	1730	1730	1730	1730	DCON _{MS}	LF	DN	LB ₁	LB ₂		BHTA ₂
6.0	6	24.0	0.50	28.8	7	37°	1K377-0600-050-XD	★	★	★	★	★	6.0	66.0	5.8	28.8			98,20
	6	24.0	1.00	28.8	7	37°	1K377-0600-100-XD	★	★	★	★	★	6.0	66.0	5.8	28.8			98,20
8.0	8	32.0	0.50	38.4	7	37°	1K377-0800-050-XD	★	★	★	★	★	8.0	77.0	7.7	38.4			116,00
	8	32.0	1.00	38.4	7	37°	1K377-0800-100-XD	★	★	★	★	★	8.0	77.0	7.7	38.4			116,00
	8	32.0	2.00	38.4	7	37°	1K377-0800-200-XD	★	★	★	★	★	8.0	77.0	7.7	38.4			116,00
10.0	10	40.0	1.00	48.0	7	37°	1K377-1000-100-XD	★	★	★	★	★	10.0	91.0	9.6	48.0			134,00
	10	40.0	2.00	48.0	7	37°	1K377-1000-200-XD	★	★	★	★	★	10.0	91.0	9.6	48.0			134,00
	10	40.0	3.00	48.0	7	37°	1K377-1000-300-XD	★	★	★	★	★	10.0	91.0	9.6	48.0			134,00
12.0	12	48.0	1.00	57.6	7	37°	1K377-1200-100-XD	★	★	★	★	★	12.0	104.0	11.5	57.6			179,00
	12	48.0	2.50	57.6	7	37°	1K377-1200-250-XD	★	★	★	★	★	12.0	104.0	11.5	57.6			179,00
	12	48.0	4.00	57.6	7	37°	1K377-1200-400-XD	★	★	★	★	★	12.0	104.0	11.5	57.6			179,00
16.0	16	64.0	2.00	76.8	7	37°	1K377-1600-200-XD	★	★	★	★	★	16.0	126.0	15.4	76.8			295,00
	16	64.0	3.00	76.8	7	37°	1K377-1600-300-XD	★	★	★	★	★	16.0	126.0	15.4	76.8			295,00
	16	64.0	4.00	76.8	7	37°	1K377-1600-400-XD	★	★	★	★	★	16.0	126.0	15.4	76.8			295,00
20.0	20	80.0	3.00	96.0	7	37°	1K377-2000-300-XD	★	★	★	★	★	20.0	149.0	19.2	96.0			536,00
	20	80.0	4.00	96.0	7	37°	1K377-2000-400-XD	★	★	★	★	★	20.0	149.0	19.2	96.0			536,00
	20	80.0	6.00	96.0	7	37°	1K377-2000-600-XD	★	★	★	★	★	20.0	149.0	19.2	96.0			536,00
25.0	25	100.0	3.00	120.0	7	37°	1K377-2500-300-XD	★	★	★	★	★	25.0	180.0	24.0	120.0			589,00
	25	100.0	4.00	120.0	7	37°	1K377-2500-400-XD	★	★	★	★	★	25.0	180.0	24.0	120.0			589,00
	25	100.0	6.00	120.0	7	37°	1K377-2500-600-XD	★	★	★	★	★	25.0	180.0	24.0	120.0			589,00

Allgemeine Verkaufs- und Lieferbedingungen der Sandvik Tooling Deutschland GmbH

1.0 Vertragsschluss und Vertragsinhalt

1.1 Diese Allgemeinen Verkaufsbedingungen gelten für alle - auch zukünftigen - Verträge mit Unternehmern, jur. Personen des öffentlichen Rechts und öffentlich-rechtlichen Sondervermögen über Lieferungen und sonstige Leistungen. Entgegenstehende Bedingungen des Auftraggebers werden auch dann nicht anerkannt, wenn wir ihnen nicht nochmals nach Eingang bei uns ausdrücklich widersprechen.

1.2 Unsere Angebote sind freibleibend. Mündliche Vereinbarungen, Zusagen, Zusicherungen und Garantien unserer Angestellten werden erst durch unsere schriftliche Bestätigung verbindlich.

1.3 Maßgebend für die Auslegung von Handelsklauseln sind im Zweifel die Incoterms in ihrer jeweils festgestellten Fassung.

1.4 Güten und Maße bestimmen sich nach den DIN-, EURO-, ISO-Normen und Werkstoffblättern, mangels solcher nach Handelsbrauch. Bezugnamen auf Nomen, Werkstoffblätter oder Werks-Prüfbescheinigungen sowie Angaben zu Güten, Mäßen, Gewichten und Verwendbarkeit der Ware enthalten keine Zusicherungen und Garantien, ebenso wenig Konformitätserklärungen, Herstellerklärungen und entsprechende Kennzeichen wie CE und GS.

1.5 Die uns vom Auftraggeber zur Verfügung gestellten Unterlagen, insbesondere Zeichnungen, Lehren, Muster, sowie sonstige Angaben zu Art und Ausführung unserer vertraglichen Leistungen sind verbindlich. Für deren Richtigkeit ist ausschließlich der Auftraggeber verantwortlich.

2.0 Lieferung und Rechnung

2.1 Richtige und rechtzeitige Selbstbelieferung ist stets vorbehalten.

2.2 Angaben zu Lieferzeiten sind annähernd. Vereinbarte Lieferzeiten beginnen mit dem Datum unserer Auftragsbestätigung und gelten nur unter der Voraussetzung rechtzeitiger Klarstellung aller Einzelheiten des Auftrages.

2.3 Für die Einhaltung von Lieferfristen und -terminen ist der Zeitpunkt der Absendung ab Werk oder Lager maßgebend. Sie gelten mit Meldung der Versandbereitschaft als eingehalten, wenn die Ware ohne unser Verschulden nicht rechtzeitig abgedenkt werden kann.

2.4 Lieferfristen verlängern sich, soweit der Auftraggeber mit seinen Verpflichtungen uns gegenüber in Verzug gerät. Bei höherer Gewalt oder unvorhergesehenen Ereignissen, die außerhalb unseres Willens liegen, verlängern sich vereinbarte Fristen angemessen; dies gilt auch, wenn zusätzliche Informationen über die Ausführung des Auftrages erfolgen oder eingeholt werden müssen.

2.5 Teillieferungen sowie Mehr- oder Minderlieferungen bis zu 10 % sind zulässig.

2.6 Der Auftraggeber hat empfängerseitig dafür Sorge zu tragen, dass eine elektronische Übertragung der Rechnung per Email ordnungsgemäß an die vom Kunden bekannt gegebene E-Mail-Adresse zugestellt werden kann. Etwaige automatisierte elektronische Antwortschreiben können nicht berücksichtigt werden und stehen einer gültigen Zustellung nicht entgegen.

3.0 Preise und Zahlung

3.1 Die Preise verstehen sich in EUR ab Lager (bei Streckengeschäften ab Lieferwerk), zuzüglich Mehrwertsteuer und ausschließlich Verpackung.

3.2 Sofern nicht anders vereinbart, gelten die Preise und Bedingungen der am Tage der Lieferung gültigen Preise.

3.3 Ändern sich Abgaben und andere Fremdkosten, die im vereinbarten Preis enthalten sind oder entstehen sie neu, sind wir im entsprechenden Umfang zu einer Preisänderung berechtigt. Entsprechendes gilt für von uns nicht beeinflussbare Preisbestandteile und Zuschläge, wie z. B. Legierungszuschläge (LZ).

3.4 Zahlung hat gemäß dem vereinbarten Zahlungsziel, spätestens aber innerhalb von 30 Tagen nach Rechnungsdatum ohne Skontoabzug und unabhängig von dem Eingang etwaiger Prüfbescheinigungen (z. B. Werkzeugsnissen) in der Weise zu erfolgen, dass wir am Fälligkeitstag über den Betrag verfügen können. Ein Zurückbehaltungsrecht und eine Aufrechnungsbefugnis stehen dem Auftraggeber nur insoweit zu, als seine Gegenansprüche unbestritten oder rechtskräftig festgestellt sind.

3.5. Bei Überschreitung des Zahlungsziels berechnen wir Zinsen in Höhe von 8 %-Punkten über dem Basiszinssatz, es sei denn höhere Zinssätze sind vereinbart. Die Geltendmachung eines weiteren Verzugs Schadens bleibt vorbehalten.

3.6 Wird nach Abschluss des Vertrages erkennbar, dass unser Zahlungsanspruch durch mangelnde Leistungsfähigkeit des Auftraggebers gefährdet wird oder gerät der Auftraggeber mit einem erheblichen Betrag in Zahlungsverzug oder treten andere Umstände ein, die auf eine wesentliche Verschlechterung der Vermögensverhältnisse des Auftraggebers nach Vertragsschluss schließen lassen, stehen uns die gesetzlichen Leistungsverweigerungsrechte zu. Wir sind dann auch berechtigt, alle noch nicht fälligen Forderungen aus der laufenden Geschäftsverbindung mit dem Auftraggeber fällig zu stellen.

4.0 Versand und Gefahrübergang

4.1 Mangels gegenteiliger Weisung bestimmen wir den Spediteur oder Frachtführer. Kosten des Versandes einschließlich der Entladung gehen zu Lasten des Auftraggebers. Die Ware wird nur auf ausdrückliche Weisung des Auftraggebers versichert.

4.2 Mit der Übergabe an den Spediteur oder Frachtführer, spätestens jedoch mit dem Verlassen des Werkes oder Lagers, geht die Gefahr, einschließlich einer Beschlagnahme, auch bei fob-, cif-, franko-, frei-Haus- und frei Bestimmungsort-Geschäften, auf den Auftraggeber über.

4.3 Wird der Versand durch den Auftraggeber verzögert, so werden ihm, beginnend einen Monat nach Meldung der Versandbereitschaft, die durch die Lagerung entstehenden Kosten, mindestens jedoch 0,7 % des Rechnungsbetrages pro Monat berechnet, es sei denn, der Auftraggeber weist uns einen niedrigeren Schaden nach. Weitergehende Ansprüche aus Annahmeverzug bleiben unberührt.

4.4 Transportschäden hat der Auftraggeber dem Frachtführer oder der sonst mit der Beförderung beauftragten Person unverzüglich schriftlich anzuzeigen. Der Schadensvermerk ist auf dem Frachtbrief, dem Speditionsauftrag oder dem Lieferschein anzubringen und von dem anliefernden Fahrer abzeichnen zu lassen; alternativ ist ein Schadensprotokoll aufzunehmen.

4.5 Wird die Ware nicht vertragsgemäß abgerufen, sind wir berechtigt, sie nach Ablauf einer angemessenen Nachfrist als geliefert zu berechnen.

4.6 Verzögert sich der Versand der Ware aus Gründen, die beim Auftraggeber liegen, erfolgt der Gefahrübergang mit Anzeige der Versandbereitschaft an den Auftraggeber.

5.0 Eigentumsvorbehalt

5.1 Alle gelieferten Waren bleiben unser Eigentum (Vorbehaltsware) bis zur Erfüllung sämtlicher Forderungen, insbesondere auch der jeweiligen Saldoforderungen, die uns im Rahmen der Geschäftsbeziehung noch zustehen. Dies gilt auch für künftig entstehende und bedingte Forderungen, z. B. aus Akzeptantenwechseln, und auch, wenn Zahlungen auf besonders bezeichnete Forderungen geleistet werden.

5.2 Be- und Verarbeitung der Vorbehaltsware erfolgen für uns als Hersteller im Sinne von § 950 BGB, ohne uns zu verpflichten. Die be- und verarbeitete Ware gilt als Vorbehaltsware im Sinne von Ziff. 5.1. Bei Verarbeitung, Verbindung und Vermischung der Vorbehaltsware mit anderen Waren durch den Auftraggeber steht uns das Mitigentum anteilig an der neuen Sache zu im Verhältnis des Rechnungswertes der Vorbehaltsware zum Rechnungswert der anderen verwendeten Waren. Erlischt unser Eigentum durch Verbindung oder Vermischung, so überträgt der Auftraggeber uns bereits jetzt die ihm zustehenden Eigentumsrechte an dem neuen Bestand oder der Sache im Umfang des Rechnungswertes der Vorbehaltsware und verachtet sie unentgeltlich für uns. Unsere Mitigentumsrechte gelten als Vorbehaltsware im Sinne von Ziff. 5.1.

5.3 Der Auftraggeber darf die Vorbehaltsware nur im gewöhnlichen Geschäftsverkehr zu seinen normalen Geschäftsbedingungen und solange er nicht in Verzug ist, veräußern, vorausgesetzt, dass die Forderungen aus der Weiterveräußerung gemäß Ziff. 5.4 bis 5.6 auf uns übergehen. Zu anderen Verfügungen über die Vorbehaltsware ist er nicht berechtigt.

5.4 Die Forderungen des Auftraggebers aus der Weiterveräußerung der Vorbehaltsware werden bereits jetzt an uns abgetreten. Sie dienen in demselben Umfang zur Sicherung wie die Vorbehaltsware. Wird die Vorbehaltsware von dem Auftraggeber zusammen mit anderen, nicht von uns verkauften Waren veräußert, so wird uns die Forderung aus der Weiterveräußerung im Verhältnis des Rechnungswertes der anderen verkauften Waren abgetreten. Bei Veräußerung von Waren, an denen wir Mitigentumsanteile gemäß Ziff. 5.2 haben, wird uns ein unserer Mitigentumsanteil entsprechender Teil abgetreten.

5.5 Der Auftraggeber ist berechtigt, Forderungen aus der Weiterveräußerung einzuziehen. Gerät er mit einem nicht unerheblichen Betrag in Zahlungsverzug, löst er einen Wechsel bei Fälligkeit nicht ein oder wird die Eröffnung des Insolvenzverfahrens über sein Vermögen beantragt, so können wir diese Einziehungsermächtigung widerrufen, die Ware zurücknehmen sowie deren Weiterveräußerung, Weiterverarbeitung und Wegschaffung untersagen. Die Rücknahme ist kein Rücktritt vom Vertrag. Vorschriften der Insolvenzordnung bleiben unberührt.

5.6 Auf unser Verlangen ist der Auftraggeber verpflichtet, seine Abnehmer sofort von der Abtretung an uns zu unterrichten - sofern wir das nicht selbst tun - und uns die zur Einziehung erforderlichen Auskünfte und Unterlagen zu geben. Von einer Pfändung oder anderen Beeinträchtigungen durch Dritte muss er uns unverzüglich benachrichtigen.

5.7 Übersteigt der Wert der bestehenden Sicherheiten die gesicherten Forderungen insgesamt um mehr als 50 v. H., so sind wir auf Verlangen des Auftraggebers insoweit zur Freigabe von Sicherheiten nach unserer Wahl verpflichtet.

6.0 Abnahmen und Gewichte

6.1 Art und Umfang von Abnahmeprüfungen bestimmen sich nach DIN/EN 50049/10204 und den Werkstoffnormen. Die Abnahmekosten richten sich nach der Preisliste des Lieferwerks. Sonstige Prüfkosten werden nach Aufwand berechnet.

6.2 Sonderabnahmen sind sofort, spätestens 12 Werktage nach Mitteilung der Abnahmebereitschaft, vorzunehmen. Nach Ablauf dieser Frist wird die Ware ohne Abnahme versandt oder auf Kosten und Gefahr des Auftraggebers eingelagert.

6.3 Für die Gewichte ist die von uns oder unserem Vorlieferanten vorgenommene Verwiegung bzw. Mengenangabe maßgebend. Soweit rechtlich zulässig, können Gewichte ohne Wägung nach DIN oder handelsüblichen Gewichtstabellen ermittelt werden. Entsprechendes gilt für die Berechnung von Legierungszuschlägen (LZ).

7.0 Urheberrechte und Geheimhaltung

7.1 An Kostenanschlägen, Entwürfen, Zeichnungen und anderen Unterlagen behalten wir uns das Eigentums- und Urheberrecht vor; sie dürfen nur für Zwecke dieses Vertrages vervielfältigt werden; eine Verbreitung, öffentliche Wiedergabe und sonstige Kenntnisverschaffung gegenüber Dritten ist nur mit unserer Zustimmung zulässig. Zu Angeboten gehörige Zeichnungen und andere Unterlagen sowie deren Vervielfältigungen sind auf Verlangen zurückzugeben; digitale Vervielfältigungen, bspw. auf PCs, sind in diesem Fall dauerhaft zu löschen.

7.2 Falls nicht ausdrücklich schriftlich etwas anderes vereinbart ist, gelten die uns im Zusammenhang mit Bestellungen unterbreiteten Informationen nicht als vertraulich.

8.0 Mängelrüge und Sachmängelhaftung

8.1 Vertragsgemäßheit und Mangelfreiheit unserer Lieferungen und Leistungen bemessen sich ausschließlich nach den ausdrücklichen Vereinbarungen. Sie sind vertragsgemäß, wenn sie im Zeitpunkt des Gefahrenübergangs bzw. der Abnahme von den vereinbarten Spezifikationen nicht oder nur unerheblich abweichen. Eine Haftung für einen bestimmten Einsatzzweck oder eine bestimmte Eignung wird nur insoweit übernommen, als dies ausdrücklich vereinbart ist. Im Übrigen obliegt das Eignungs- und Verwendungsrisiko ausschließlich dem Auftraggeber. Wir haften nicht für Verschlechterung oder Untergang oder unsachgemäße Behandlung der Ware nach Gefahrübergang.

8.2 Sachmängel sind unverzüglich, spätestens 5 Werktage nach Ablieferung schriftlich anzuzeigen. Zu den Sachmängeln gehören auch das Fehlen von und Fehler in Bescheinigungen über Werkstoffprüfungen (z.B. Werkzeugsnissen, Abnahmeprüfzeugnissen). Sachmängel, die auch bei sorgfältigster Prüfung innerhalb dieser Frist nicht entdeckt werden können, sind - unter sofortiger Einstellung etwaiger Be- und Verarbeitung - unverzüglich nach Entdeckung, spätestens vor Ablauf der vereinbarten oder gesetzlichen Verjährungsfrist schriftlich anzuzeigen.

8.3 Bei berechtigter, fristgemäßer Mängelrüge können wir nach unserer Wahl den Mangel beseitigen oder eine mangelfreie Ware liefern (Nacherfüllung). Schlägt die Nacherfüllung fehl oder verweigern wir sie, kann der Auftraggeber nach erfolglosem Ablauf einer angemessenen Frist vom Vertrag zurücktreten oder den Kaufpreis mindern. Ist der Mangel nicht erheblich oder ist die Ware bereits veräußert, verarbeitet oder umgestaltet, steht ihm nur das Minderungsrecht zu.

8.4 Aufwendungen im Zusammenhang mit der Nacherfüllung übernehmen wir nur, soweit sie im Einzelfall, insbesondere im Verhältnis zum Kaufpreis der Ware, angemessen sind. Aufwendungen, die dadurch entstehen, dass die verkaufte Ware an einen anderen Ort als den vereinbarten Erfüllungsort gebracht worden ist, übernehmen wir nicht, es sei denn, dies entspräche ihrem vertragsgemäßen Gebrauch.

8.5 Nach Durchführung einer Abnahme der Ware durch den Auftraggeber ist die Rüge von Mängeln, die bei der vereinbarten Art der Abnahme feststellbar waren, ausgeschlossen.

8.6 Gibt der Auftraggeber uns nicht unverzüglich Gelegenheit, uns von dem Sachmangel zu überzeugen, stellt er insbesondere auf Verlangen die beanstandete Ware oder Proben davon nicht unverzüglich zu Prüfzwecken zur Verfügung, entfallen alle Rechte wegen des Sachmangels.

8.7 Unsere weitergehende Haftung richtet sich nach Abschnitt 9.0 dieser Bedingungen.

9.0 Allgemeine Haftung / Verjährung

9.1 Wegen Verletzung vertraglicher und außervertraglicher Pflichten, insbesondere wegen Unmöglichkeit, Verzug, Verschulden bei Vertragsanbahnung und unerlaubter Handlung haften wir - auch für unsere leitenden Angestellten und sonstigen Erfüllungsgehilfen - nur in Fällen des Vorsatzes und der groben Fahrlässigkeit, beschränkt auf den bei Vertragsschluss voraussehbaren vertragstypischen Schaden. Im Übrigen ist unsere Haftung, auch für Mangel- und Mangelhofgeschäden, ausgeschlossen.

9.2 Diese Beschränkungen gelten nicht bei schuldhaftem Verstoß gegen wesentliche Vertragspflichten, soweit die Erreichung des Vertragszwecks gefährdet wird, bei schuldhaft herbeigeführten Schäden des Lebens, des Körpers und der Gesundheit und auch dann nicht, wenn und soweit wir die Garantie für die Beschaffenheit für die verkaufte Sache übernommen haben, sowie in Fällen zwingender Haftung nach dem Produkthaftungsgesetz. Die Regeln über die Beweislast bleiben hiervon unberührt.

9.3 Soweit nichts Anderes vereinbart, verjähren vertragliche Ansprüche, die dem Auftraggeber gegen uns aus Anlass und im Zusammenhang mit der Lieferung der Ware und unseren sonstigen Leistungen entstehen, ein Jahr nach Ablieferung der Ware. Diese Frist gilt auch für solche Waren und Leistungen, die entsprechend ihrer üblichen Verwendungsweise für ein Bauwerk verwendet werden und dessen Mangelhaftigkeit verursacht haben, es sei denn, diese Verwendungsweise wurde schriftlich vereinbart. Davon unberührt bleiben unsere Haftung aus vorsätzlichen und grob fahrlässigen Pflichtverletzungen, schuldhaft herbeigeführten Schäden des Lebens, des Körpers und der Gesundheit sowie die Verjährung von Rückgriffsansprüchen nach §§ 478, 479 BGB.

10.0 Freistellung

10.1 Bei Fertigung der Ware nach Kundenzeichnungen, Mustern und sonstigen Anweisungen bzw. Spezifikationen des Auftraggebers, stellt der Auftraggeber uns von etwaigen Ansprüchen Dritter, auch aus Produkthaftung, gegen uns wegen durch die Ware verursachter Schäden frei, es sei denn, dass wir den Schaden zu vertreten haben.

10.2 Der Auftraggeber haftet dafür, dass die Herstellung und Lieferung der nach seiner Anweisung bzw. Spezifikation gefertigten Ware keine Schutzrechte Dritter verletzt. Der Auftraggeber hat uns durch die Geltendmachung der Schutzrechte etwa entstandene Schäden zu ersetzen. Satz 1 und 2 finden keine Anwendung, wenn den Auftraggeber kein Verschulden trifft; dies ist von ihm zu beweisen.

10.3 Im Falle der Geltendmachung von Schutzrechten uns gegenüber sind wir ohne rechtliche Prüfung der etwaigen Ansprüche Dritter berechtigt, nach Anhörung des Auftraggebers vom Vertrag zurückzutreten, es sei denn, dass der Dritte die Geltendmachung der Schutzrechte innerhalb von 8 Tagen durch schriftliche Erklärung uns gegenüber zurückzieht. Im Falle des Rücktritts sind die von uns bisher geleisteten Arbeiten zu vergüten. Weitergehende Rechte nach den gesetzlichen Bestimmungen bleiben unberührt.

11.0 Erfüllungsort, Gerichtsstand und anzuwendendes Recht

11.1 Erfüllungsort ist für beide Teile Düsseldorf. Gerichtsstand ist - auch für sämtliche Scheck- und Wechselklagen - das Amts- und Landgericht Düsseldorf. Wir können den Auftraggeber auch an seinem Gerichtsstand verklagen.

11.2 Für alle Rechtsbeziehungen zwischen uns und dem Auftraggeber gilt deutsches Recht der Bundesrepublik Deutschland unter Einschluss der Vorschriften des Übereinkommens der Vereinten Nationen vom 11. April 1980 über den internationalen Warenkauf (UNCITRAL - BGBI 1989 II S. 596), dies mit der Maßgabe, dass sich unsere Haftung ausschließlich nach Ziff. 9 dieser Bedingungen richtet.

11.3 Sollte eine Bestimmung dieses Verkaufs - und Lieferbedingungen ganz oder teilweise unwirksam sein oder werden, so wird hiervon die Wirksamkeit der sonstigen Bestimmungen oder Vereinbarungen nicht berührt.

11.2018

Programm

Code	ZEFF	APMX	DC (mm)	Freistich	Spanbrecher	RE (mm)	Fasensbreite (mm)	Max. Eintauchwinkel	Vollspur
1K212-XA/-XB	2	1×D	2 - 20	-	-	-	0.08 - 0.3	20°	1×D
1K232-XA/-XB	2	2×D	1 - 20	-	-	-	0.08 - 0.3	20°	1.5×D
1K313-XA/-XB	3	1×D	2 - 20	-	-	-	0.08 - 0.3	5°	1×D
1K333-XA/-XB	3	2×D	1 - 20	-	-	-	0.08 - 0.3	5°	1.5×D
1K324-XA/-XB	4	1.5×D	2 - 20	-	-	-	0.08 - 0.3	20°	1.5×D
1K334-XC/XD	4	2×D	2 - 20	ja	-	0.2 - 4	-	20°	1×D
1K334-XB	4	2×D	6 - 20	-	-	-	0.13 - 0.3	20°	1×D
1K354-XC/XD	4	3×D	2 - 20	ja	ja	0.2 - 4	-	5°	0.25×D
1K325--XA/-XB	5	1.5×D	3 - 20	-	-	-	0.08 - 0.3	10°	1×D
1K335-XC/XD	5	2×D	3 - 20	ja	-	0.2 - 4	-	10°	0.5×D
1K365-XC/XD	5	3.5×D	3 - 20	ja	ja	0.2 - 4	-	4°	-
1K365-XD	5	3.5×D	6 - 20	ja	ja	-	0.13 - 0.3	4°	-
1K337-XD	7	2×D	6 - 25	ja	-	0.5 - 4	-	5°	-
1K357-XD	7	3×D	6 - 25	ja	ja	0.5 - 4	-	4°	-
1K377-XD	7	4×D	6 - 25	ja	ja	0.5 - 6	-	3°	-

Weldon-Schaft für alle Werkzeuge ≥ 6 mm. Zylindrischer Schaft für Werkzeuge < 6 mm.

Serviceangebot

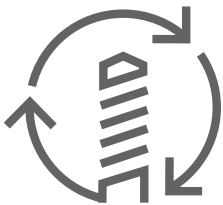

Nachschleifen



<https://www.sandvik.coromant.com/de-de/services/pages/reconditioning.aspx>

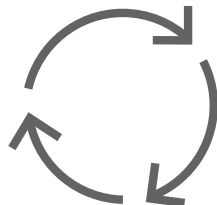

Recycling



<https://www.sandvik.coromant.com/de-de/services/pages/recycling.aspx>



CoroPlus® Tool Guide
CoroMill® Dura
Werkzeugwahl



https://www.sandvik.coromant.com/de-de/products/toolguide/tool-recommendation?FocusAssortment=TG_DURA



Tailor Made
Tailor Made-Web



<https://www.sandvik.coromant.com/de-de/products/pages/customized-tools.aspx>

Hauptniederlassung:
AB Sandvik Coromant
SE-811 81 Sandviken, Schweden
E-Mail: info.coromant@sandvik.com
www.sandvik.coromant.com

CRE-1040:311 de-de © AB Sandvik Coromant 2022

SANDVIK
Coromant